

# HOME SCREEN



**SPEZIFIKATIONEN**

Rahmenprojektionswand mit Alu-Rahmen. Der Aluminiumrahmen ist 8 cm breit und 3 cm tief, mit abgeschrägter Kante zur Vermeidung von Schatten im Sichtbereich. Der Aluminiumrahmen ist matt pulverbeschichtet. Das Projektionstuch wird an der Rückseite der Wand mit Klettverschluss (Velcro®) befestigt. Die Aluminium-Rahmenteile sind an den Ecken mit Winkellaschen miteinander verbunden. Das Wandmontagematerial ist im Lieferumfang inbegriffen.

**PROJEKTIONSTÜCHER**

Mattweiß; Gain 1.0, Sichtwinkel 120°, schwer entflammbar, max. Höhe 375 cm, max. Breite 500 cm.  
 High Contrast Cinema Vision; Gain 1.1, Sichtwinkel 120°, schwer entflammbar, max. Höhe 225 cm, max. Breite 300 cm.  
 High Contrast Cinema Vision Sound; Gain 1.1, Sichtwinkel 120°, schwer entflammbar, max. Höhe 225 cm, max. Breite 300 cm.  
 Da-TeX®; Gain 1.3, Sichtwinkel 60°, schwer entflammbar, max. Höhe 375 cm, max. Breite 500 cm.

**MASSE (WAHLEN SIE BITTE DER RICHTIGE PROJEKTIONSWAND UND STÜCKZAHL)**

Aspect Ratio	Außenmaße	Nutzmaße	Nominale Diagonale		Gewicht	Projektionstücher			
	HxB cm	HxB cm	cm	inches		kg	Mattweiß	High Contrast Cinema Vision	High Contrast Cinema Vision Sound
4:3	106 x 136	90 x 120	152	60	7				
	136 x 176	120 x 160	200	79	9				
	151 x 196	135 x 180	225	89	10				
	166 x 216	150 x 200	254	100	11				
	181 x 236	165 x 220	275	108	11				
	196 x 256	180 x 240	302	119	12				
	226 x 296	210 x 280	350	138	14				
	241 x 316	225 x 300	375	148	16				
	316 x 416	300 x 400	500	200	21				
391 x 516	375 x 500	597	239	28					
16:9	84 x 136	68 x 120	138	54	6				
	106 x 176	90 x 160	183	72	8				
	118 x 196	102 x 180	207	81	9				
	128 x 216	112 x 200	229	90	10				
	140 x 236	122 x 220	249	98	11				
	151 x 256	135 x 240	277	108	11				
	173 x 296	157 x 280	320	126	12				
185 x 316	169 x 300	345	136	13					
2.35:1	93 x 196	76 x 180	195	78	8				
	101 x 216	85 x 200	217	85	9				
	110 x 236	94 x 220	239	94	10				
	118 x 256	102 x 240	261	103	11				
	135 x 296	119 x 280	304	120	11				
144 x 316	128 x 300	326	128	12					
16:10	116 x 176	100 x 160	189	74	8				
	129 x 196	112 x 180	211	83	9				
	141 x 216	125 x 200	236	93	10				
	154 x 236	137 x 220	259	102	11				
	166 x 256	150 x 240	283	111	11				
	191 x 296	175 x 280	330	130	12				
204 x 316	187 x 300	353	139	13					

**MASSARBEIT**

Geben Sie genau die Größen der Projektionswand an, die Sie benötigen:  
 Nutzmaß: \_\_\_\_\_ Höhe (cm.) x \_\_\_\_\_ Breite (cm.) Projektionstuch: \_\_\_\_\_  
 RAL Farbe des Rahme: RAL \_\_\_\_\_  
 Anmerkungen: \_\_\_\_\_

## DIE FORMATE

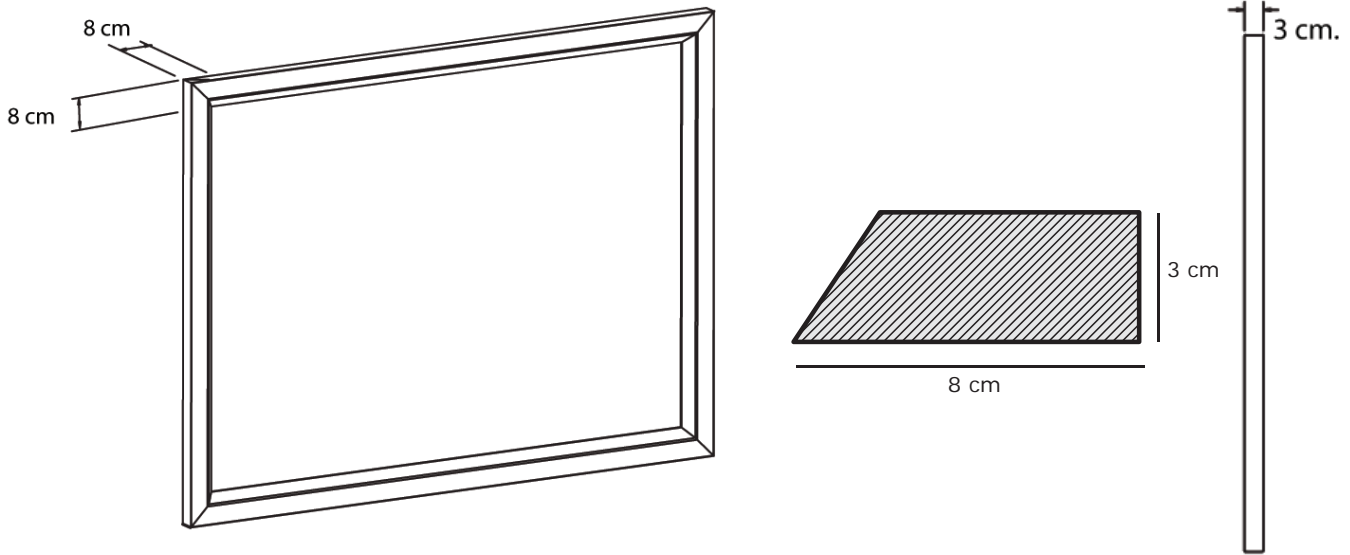

## DIE MONTAGE

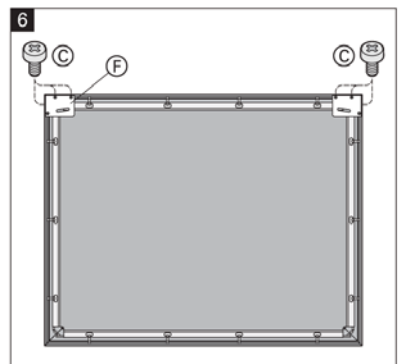
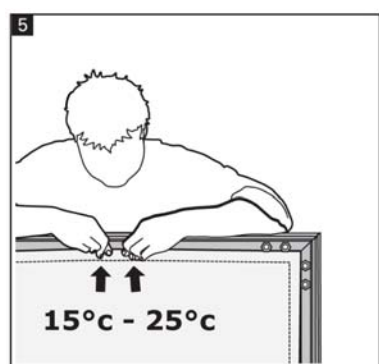
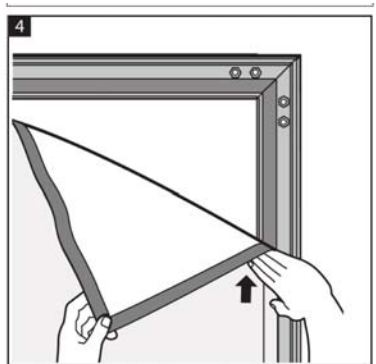
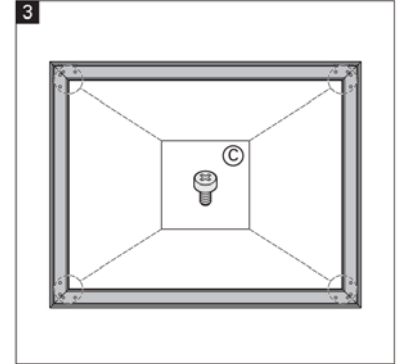
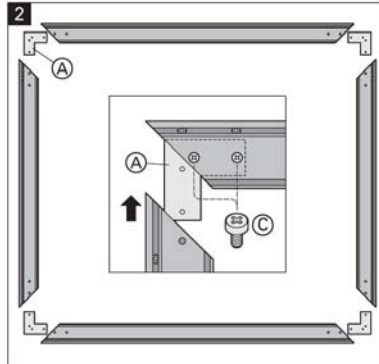
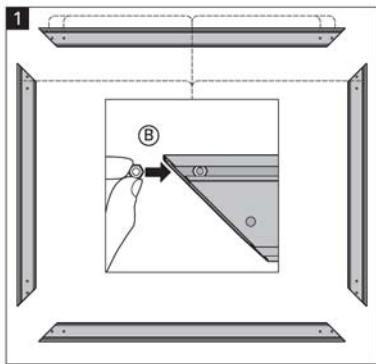
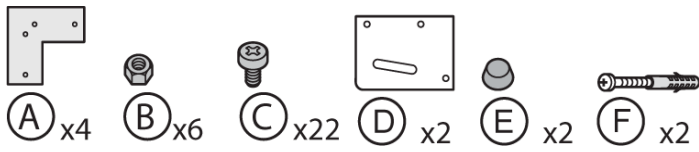

Projekt: \_\_\_\_\_  
 Architekt: \_\_\_\_\_  
 Phone: \_\_\_\_\_  
 Fremdfirma: \_\_\_\_\_  
 Tel: \_\_\_\_\_  
 Unternehmer: \_\_\_\_\_  
 Tel: \_\_\_\_\_  
 Lieferant: \_\_\_\_\_  
 Datum: \_\_\_\_\_  
 Änderungsdatum: \_\_\_\_\_

