



Bedienungsanleitung

MA-303SB / MA-303DB

Mobiler Lautsprecher mit Akku



MIPRO Germany GmbH

Kochersteinsfelder Str. 73, 74239 Hardthausen
Tel: 07139 59 59 00 Fax: 07139 59 59 018
www.mipro-germany.de info@mipro-germany.de

MIPRO Electronics Co., Ltd

Headquarters : 814 Pei-Kang Road, Chiayi, 60096, Taiwan
Tel : +886.5.238.0809 Fax : +886.5.238.0803
www.mipro.com.tw mipro@mipro.com.tw

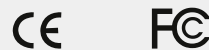

2 CE 4 9 1 B

MGX 0070-1

Alle Rechte vorbehalten.
Kopieren ist nur mit Erlaubnis von MIPRO gestattet.

Wichtige Sicherheitshinweise

1. Bitte lesen Sie diese Anweisungen.
2. Bitte bewahren Sie diese Anweisungen auf.
3. Bitte beachten Sie alle Warnhinweise.
4. Folgen Sie allen Anweisungen.
5. Reinigen Sie das Gerät nur mit einem trockenen Tuch.
6. Die Belüftungsöffnungen des Gerätes dürfen nicht verdeckt werden. Folgen Sie bitte bei der Montage des Gerätes allen Anweisungen des Herstellers.
7. Montieren Sie das Gerät nicht neben Hitzequellen wie Heizkörpern, Wärmespeichern, Öfen oder anderen Geräten (auch Leistungsverstärkern), die Hitze abstrahlen.
8. Wenn das Gerät an 240 V Netzspannung betrieben wird, liegt dem Gerät ein passendes, zugelassenes Netzkabel für das deutsche Stromnetz bei. Nehmen Sie keine Veränderungen am Netzstecker dieses Gerätes vor. Verwenden Sie das Gerät nur an einer passenden Steckdose.
9. Sichern Sie das Netzkabel gegen Einquetschen oder Abknicken, insbesondere am Gerät selbst sowie an dessen Netzstecker.
10. Verwenden Sie nur das vom Hersteller benannte Zubehör für dieses Gerät.
11. Verwenden Sie nur die vom Hersteller als geeignet angegebenen oder zusammen mit dem Gerät verkauften Gestelle, Podeste, Halteklammern oder Unterbauten für dieses Gerät. Wenn Sie einen Rollwagen verwenden, achten Sie darauf, dass das Gerät beim Bewegen gegen Herunterfallen gesichert ist, um das Verletzungsrisiko zu minimieren.
12. Trennen Sie das Gerät vom Stromnetz, wenn ein Gewitter aufkommt oder wenn Sie es voraussichtlich für längere Zeit nicht verwenden werden.
13. Alle Wartungsarbeiten müssen von hierfür qualifizierten Servicemitarbeitern durchgeführt werden. Eine Wartung ist erforderlich, wenn das Gerät selbst oder dessen Netzkabel beschädigt wurde, Flüssigkeiten oder Gegenstände in das Gerät gelangt sind, das Gerät Regen oder starker Feuchtigkeit ausgesetzt wurde, das Gerät nicht ordnungsgemäß arbeitet oder es heruntergefallen ist.
14. Setzen Sie das Gerät niemals Regen oder hoher Feuchtigkeit aus. Sie könnten einen elektrischen Schlag erleiden oder einen Brand verursachen.
15. Stellen Sie niemals mit Flüssigkeiten gefüllte Gegenstände (z.B. Vasen oder Trinkgläser) auf das Gerät. Flüssigkeiten im Gerät können einen Kurzschluss verursachen.
16. Verwenden Sie nur vom Hersteller spezifizierte Batterien/Akkus.
17. Zum Trennen des Gerätes vom Netz ziehen Sie den Netzstecker aus der Netzsteckdose.



WARNUNG

1. Im Außeneinsatz:

Setzen Sie das Gerät niemals Regen oder Feuchtigkeit aus. Sie könnten einen elektrischen Schlag erleiden oder einen Brand verursachen.

2. In feuchter Umgebung:

Schützen Sie das Gerät vor Spritzwasser und stellen Sie keine mit Flüssigkeiten gefüllten Gegenstände auf das Gerät (z.B. Vasen oder Trinkgläser).

3. Servicehinweise:

VORSICHT! Öffnen Sie das Gerät niemals eigenmächtig. Sie könnten einen elektrischen Schlag erleiden. Servicearbeiten dürfen nur von autorisiertem Fachpersonal durchgeführt



Dieses Symbol warnt vor nicht isolierten, spannungsführenden Teilen, die sich im Inneren des Gerätes befinden. Beim Berühren dieser Teile besteht die Gefahr eines Stromschlags.



Dieses Symbol ist ein Hinweis auf wichtige Bedienungs- und Wartungshinweise, die in der Bedienungsanleitung enthalten sind.

Entsorgung



Dieses Produkt darf am Ende seiner Lebensdauer nicht über den normalen Haushaltsabfall entsorgt werden, sondern muss an einem Sammelpunkt für das Recycling von elektrischen und elektronischen Geräten abgegeben werden.

Das Symbol auf dem Produkt, der Gebrauchsanweisung oder der Verpackung weist darauf hin. Altbatterien enthalten möglicherweise Schadstoffe, die Umwelt und Gesundheit schaden können.

Entsorgen Sie verbrauchte Batterien und Akkus immer gemäß den geltenden Entsorgungsvorschriften.

Werfen Sie Batterien oder Akkus weder ins Feuer (Explosionsgefahr) noch in den Restmüll.

Bitte geben Sie die Batterien / Akkus im Handel oder an den Recyclinghöfen der Kommunen ab. Die Rückgabe ist unentgeltlich und gesetzlich vorgeschrieben.

Bitte werfen Sie nur entladene Batterien in die aufgestellten Behälter. Alle Batterien und Akkus werden wieder verwertet. So lassen sich wertvolle Rohstoffe wie Eisen, Zink oder Nickel wieder gewinnen.

Herstellererklärungen

Garantie

MIPRO Electronics Ltd. übernimmt für dieses Produkt eine Garantie von 24 Monaten. Die aktuell geltenden Garantiebestimmungen können Sie über das Internet www.mipro-germany.de einsehen, oder über Ihren MIPRO-Partner beziehen.

In Übereinstimmung mit den folgenden Anforderungen

- ROHS Richtlinie (2011/65/EU)
- WEEE Richtlinie (2012/19/EU)

Bitte entsorgen Sie die Geräte am Ende ihrer Nutzungsdauer bei Ihrer kommunalen Sammelstelle oder im Recycling Center.

- Batterierichtlinie (2006/66/EU)

Die mitgelieferten Akkus oder Batterien der Sender sind recyclingfähig. Bitte entsorgen Sie die Akkus über offizielle Sammelstellen oder den Fachhandel. Entsorgen Sie nur leere Batterien oder Akkus, um den Umweltschutz zu gewährleisten.

Hinweis

Die Prüfung der normgerechten elektromagnetischen Verträglichkeit beruht auf der Verwendung der mitgelieferten und empfohlenen Kabeltypen. Bei Verwendung anderer Kabeltypen kann die elektromagnetische Verträglichkeit beeinträchtigt werden.

CE-Konformität

Die CE-Konformitätserklärung kann von MIPRO Electronics oder einem der europäischen Vertreter bezogen werden. Kontaktinformationen sind im Internet unter www.mipro.com.tw zu finden. Die CE-Übereinstimmungserklärung ist erhältlich bei: www.mipro-germany.de

Bevollmächtigter Vertreter in Europa:

MIPRO Germany GmbH, Kochersteinsfelder Str. 73, 74239 Hardthausen

Zulassungen

Das Produkt entspricht den Grundlegenden Anforderungen der folgenden Richtlinien der Europäischen Union:

- Niederspannungsrichtlinie 2014/35/EU
- Richtlinie für Funk und Telekommunikationsendgeräte 99/5/EU
- Radio Equipment Direktive 2014/53/EU

Hinweise nach Radio Equipment Direktive (siehe Seite 1)

Die ausführlichen technischen Daten finden Sie im Datenblatt des Produktes. Dieses ist erhältlich bei der MIPRO Germany GmbH oder als Download auf www.mipro-germany.de

Die jeweils geltenden Bestimmungen über den Betrieb von drahtlosen Mikrofonanlagen müssen beachtet werden.

Inhalt

1	Technische Daten
2	Bedien- und Kontrollelemente
5	Bedienhinweise
6	Funkkanäle einstellen
8	MP3-Player
16	Anschluss an externe Audioquellen
17	Batterie der IR-Fernbedienung wechseln
18	Akku Informationen
19	Akku wechseln
21	Vier verfügbare Versionen der MA-100
20	Anschluss an externe Audioquellen
21	Vier verfügbare Versionen
22	Problemlösung - Lautsprechersystem
23	Problemlösung - Drahtloses Mikrofonsystem
24	Häufig gestellte Fragen
27	Optionales Zubehör MA-100

Technische Daten

Ausgangsleistung	42 W (RMS), 60 W (max.)
Übertragungsbereich	50 - 18.000 Hz ± 3 dB
Frequenzbereiche	5NB 518 - 542 MHz 6A 620 - 644 MHz 6B 644 - 668 MHz 7AD 734 - 758 MHz 8AD 823 - 832 MHz
Anschlüsse	Integrierte Bluetooth Schnittstelle Line-Out (3,5 mm Klinke) Line-In (3,5 mm Klinke) Mic-In (6,35 mm Klinke)
Speisung	externes Schaltnetzteil 100 - 240 V AC und 14,8 V / 2,6 Ah Li-Ionen Akku
Ladezeit	ca. 4 Stunden
Betriebszeit	9 bis 10 Stunden Dauerbetrieb
Abmessungen	210 x 276 x 165 mm
Gewicht	2,8 kg

Zulassungen 

BEDIEN- UND KONTROLLELEMENTE

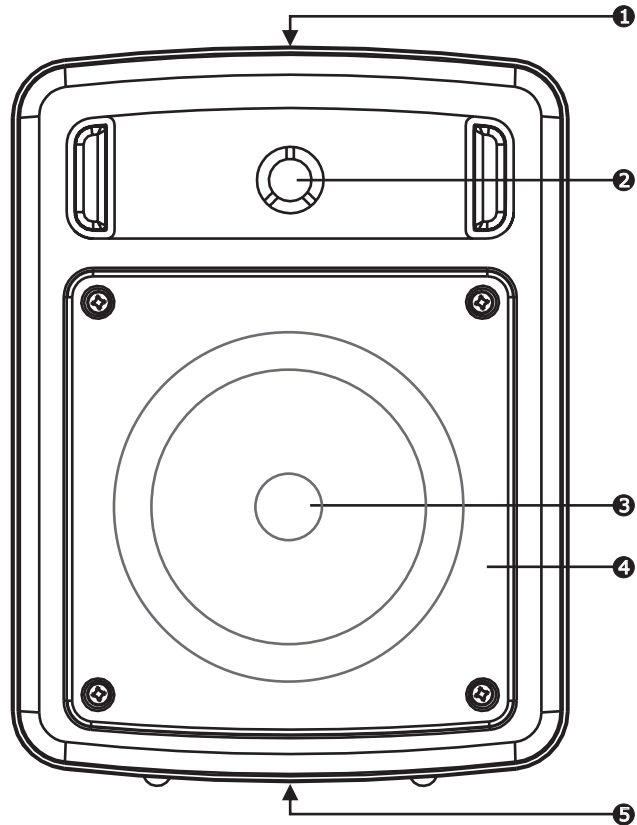

- ❶ **Fester Tragegriff**
- ❷ **Hochton-Lautsprecher: 1"**.
- ❸ **Bass-Lautsprecher: 5"** mit hohem Wirkungsgrad.
- ❹ **Lautsprechergitter:** Schützt die Lautsprecher.
- ❺ **Stativanschluss:** Zur Befestigung auf einem Mikrofonstativ (15,8mm/ 3/8").

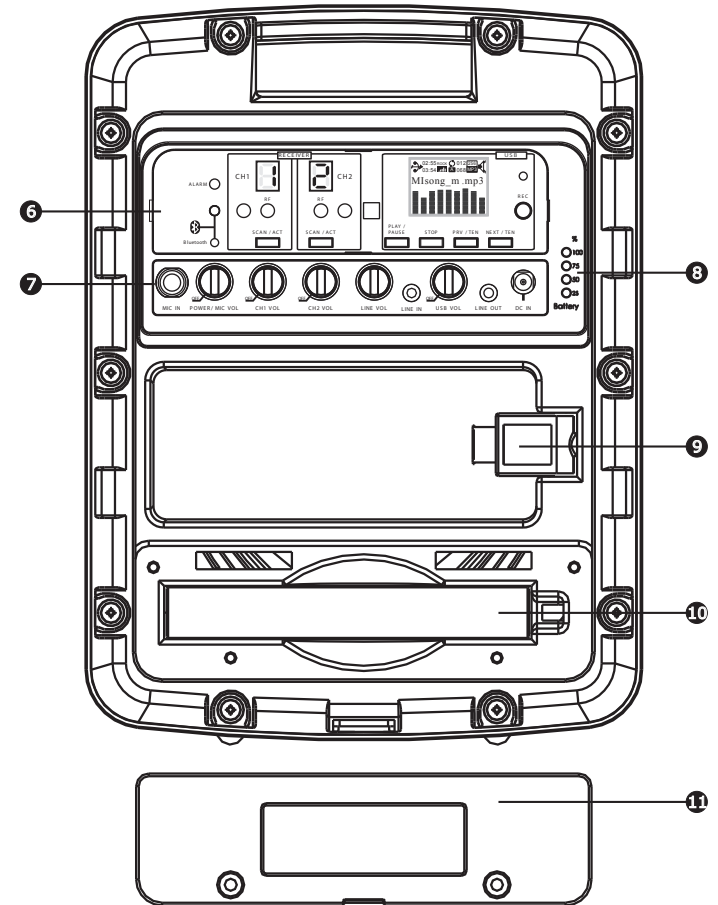

- ❻ **Bedienpanel und Displays**
- ❼ **Bedienfeld Ein/Aus und Lautstärke**
- ❽ **Batterieanzeige:** Zeigt den aktuellen Batterie- und Ladestatus an. Blinken (Akku wird geladen); Leuchten (Akku ist voll geladen)
- ❾ **USB Anschluss 2.0**
- ❿ **Batteriefach**
- ⓫ **Batteriefachdeckel:** Zum Schutz des eingelegten Akkus.

Abgebildet: MA-303DB

Bedienfeld und Anzeige

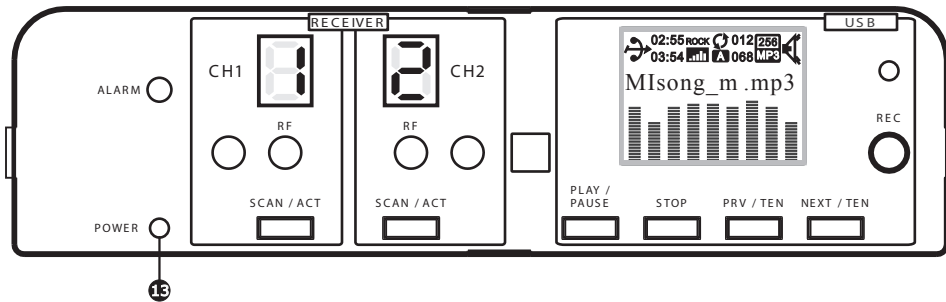
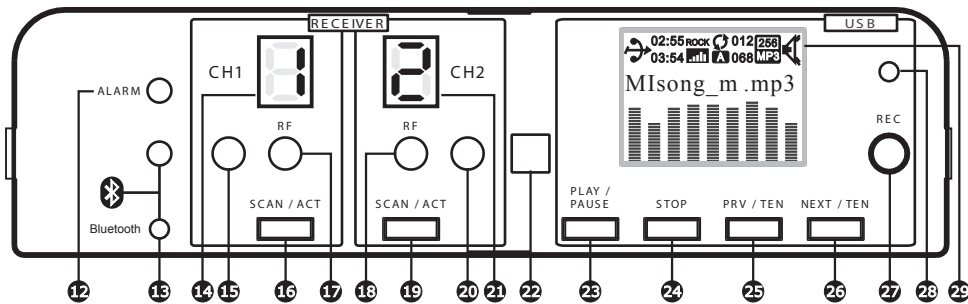

12 **Alarm-Taste:** Warnung bei Situationen, die ein sofortiges Eingreifen erfordern.

13 **Bluetooth Aktivierungstaste & Anzeige:** Der eingebaute Bluetooth Empfänger ermöglicht das drahtlose Verbinden von externen Geräten mit Bluetooth Schnittstelle so wie iPod, iPhone, iPad oder andere Smartphones, Tablets oder Mediaplayer. Die gespeicherte Musik auf diesen Medien kann digital über die Bluetooth-Schnittstelle auf die MA-808 übertragen und durch den Lautsprecher ausgegeben werden.

Betriebsanzeige: leuchtet rot, wenn das gerät eingeschaltet und betriebsbereit ist.

14 **CH1 Kanalanzeige**

15 **CH1 Synchronisationsschnittstelle:** Überträgt das Infrarotsignal auf den Sender.

16 **SCAN / ACT CH1:** Scant nach störungsfreien Frequenzen und synchronisiert Empfangs- und Sendefrequenzen.

17 **CH1 HF-Anzeige:** Leuchtet grün, wenn eine HF-Verbindung zum Sender besteht.

18 **CH2 HF-Anzeige:** Leuchtet grün, wenn eine HF-Verbindung zum Sender besteht.

19 **SCAN / ACT CH2:** Scant nach störungsfreien Frequenzen und synchronisiert Empfangs- und Sendefrequenzen.

20 **CH2 Synchronisationsschnittstelle:** Überträgt das Infrarotsignal auf den Sender.

21 **CH2 Kanalanzeige**

22 **Infrarot Sensor** für MP3-Player IR-Fernbedienung

23 **PLAY / PAUSE-Taste:** Track wird abgespielt oder unterbrochen.

24 **STOP-Taste:** Track wird gestoppt.

25 **PRV / TEN-Taste:** Springt zum vorherigen Track & Schnelrücklauf 10 Tracks.

26 **NEXT / TEN-Taste:** Springt zum nächsten Track & Schnellvorlauf 10 Tracks.

27 **REC-Taste**

28 **REC-Anzeige**

29 **MP3-Player Display**

Bedienfeld Ein/Aus und Lautstärke

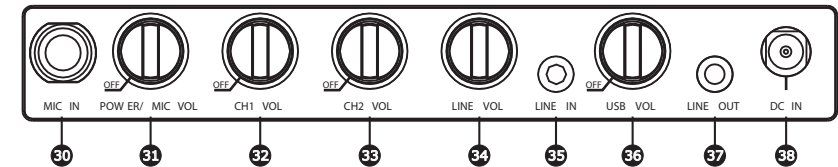

30 **MIC IN:** Mikrofoneingang, Klinkenbuchse 6,35 mm. Für drahtgebundenes dynamisches Mikrofon MIPRO MM-107 (nicht im Lieferumfang enthalten).

31 **POWER / MIC VOL:** Hauptein-/ausmacher und Mikrofonlautstärke.

32 **CH1 VOL:** Ein/Aus Empfänger und Lautstärke CH 1.

33 **CH2 VOL:** Ein/Aus Empfänger und Lautstärke CH 2.

34 **LINE VOL:** Lautstärkereger für Line-Eingang.

35 **LINE IN:** Line-Eingang, Klinkenbuchse 3,5 mm. Zum Anschluss von CD/MP3/iPod/Kassetten/VCR/DVD-Player, Musikinstrumenten, Computer-Soundkarten und anderen Line-Signalquellen.

36 **USB VOL:** Ein/Aus USB und Lautstärke USB-Player.

37 **LINE OUT:** Line-Ausgang, Klinkenbuchse 3,5 mm. Zum Anschluss an ein anderes Lautsprechersystem oder externe Aufzeichnungsgeräte.

38 **DC IN:** Anschluss für mitgeliefertes Schaltnetzteil zum Laden der Akkus oder Speisung des Systems.

BEDIENHINWEISE**Verbindung mit dem Bluetooth-Empfänger herstellen**

- Stellen Sie sicher, dass die MA-808 eingeschaltet ist und bringen Sie das zu verbindende externe Gerät in Empfangsreichweite zur MA-808.
- Drücken Sie die Bluetooth Taste für 3-5 Sekunden bis die blau-rote LED regelmäßig blinkt. Dieses Blinken signalisiert, dass der Bluetooth-Empfänger aktiv und bereit für eine Verbindung ist.
- Aktivieren Sie nun die Bluetooth Schnittstelle Ihres externen Gerätes.
- Lassen Sie sich auf Ihrem externen Gerät alle in Reichweite liegenden Bluetooth-Geräte anzeigen. Suchen Sie in der Liste nach „MIPRO MB-XX“. Anstatt XX erscheinen in Ihrer Liste zwei Zahlen. Wählen Sie dieses Gerät zum Verbinden aus.
- Wenn das Gerät eine PIN verlangt geben Sie „0000“ (viermal Null) ein. Danach verbindet sich Ihr Gerät mit dem Bluetooth-Empfänger.
- Sobald die Verbindung hergestellt ist leuchtet die LED blau.
- Sollte die Bluetooth-Verbindung aus irgend einem Grund unterbrochen worden sein, können Sie die Verbindung wieder herstellen, indem Sie in Ihrem externen Gerät wieder die Liste mit den vorhandenen Bluetooth-Geräten öffnen und „MIPRO MB XX“ auswählen.
- Wenn Sie zu einem anderen externen Gerät eine Bluetooth-Verbindung herstellen möchten, trennen Sie die Verbindung zu dem bereits verbundenen Gerät und befolgen anschließend die oben genannte Vorgehensweise um das andere Bluetooth-Gerät zu verbinden.
- Wenn Sie die Bluetooth-Funktion abschalten möchten drücken Sie die Bluetooth-Taste bis die blau-rote LED erlischt.

Tips und Hinweise

- Es gibt Geräte mit Bluetooth-Schnittstelle, die sich automatisch verbinden und andere, die zuerst nachfragen, ob sie sich verbinden sollen.
- Wenn Sie mit dem mobilen Gerät die Reichweite der MA-808 verlassen, bricht die Verbindung ab und die blaue LED erlischt. Wenn Sie mit dem mobilen Gerät wieder in die Reichweite der MA-808 kommen, wird die Verbindung wieder hergestellt.
- Die MA-808 kann immer nur mit einem mobilen Gerät per Bluetooth verbunden werden.

BEDIENHINWEISE**Drahtgebundenes Mikrofon**

- ! Schließen Sie das optional erhältliche dynamische Mikrofon MIPRO MM-107 an den 6,35 mm Klinkeanschluss **MIC IN ④** an.
- ! Stellen Sie mit dem Lautstärkeregel **POWER / MIC VOL ④** die gewünschte Lautstärke ein.

Drahtloses Mikrofonsystem

- ! Schalten Sie das Gerät mit dem Schalter **Power/MIC VOL ④** ein. Die Anzeige **Power ②⑤** leuchtet rot und zeigt so die Betriebsbereitschaft an.
- ! Schalten Sie **CH 1 VOL ⑤** oder **CH 2 VOL ⑥** ein.
- ! Schalten Sie den Sender ein. Achten Sie darauf, dass frische *Alkaline oder Lithium* Batterien (nicht im Lieferumfang enthalten) eingelegt sind.
- ! Die **HF** Anzeige ②② oder ②④ leuchtet grün, sobald der Sender eingeschaltet wurde und eine HF-Verbindung besteht.
- ! Stellen Sie **CH 1 VOL ⑤** oder **CH 2 VOL ⑥** auf die gewünschte Lautstärke ein.
- ! Achten Sie darauf, dass Empfänger und Sender auf demselben Kanal arbeiten. (siehe Seite 16: Kanal-Display: MA-100 Empfänger und Sender) Gegebenenfalls führen Sie mit der ACT-Funktion eine Synchronisation zwischen Empfänger und Sender durch (siehe Seite 17).

Hinweise:

- ! Dasselbe Drahtlos-Mikrofon kann zu mehreren MA-100 Systemen auf demselben Kanal senden und erzielt so eine breitere und erweiterte Abdeckung.
- ! Es ist nicht möglich, dass zwei drahtlose Mikrofone zu einem MA-100 System auf demselben Kanal senden. Um Störungen zu vermeiden, muss einer der beiden Sender ausgeschaltet werden.

Line-Eingang

- ! Zum Anschluss von externen CD, MP3, iPod oder Kassettenspielern.
- ! Schließen Sie ein Audiokabel (nicht im Lieferumfang enthalten (Klinke 3,5 mm / Klinke 3,5 mm)) an den **LINE-IN ⑭** Eingang an.
- ! Schalten Sie **POWER / MIC VOL ④** ein.
- ! Stellen Sie **LINE VOL ⑧** auf die gewünschte Lautstärke ein.

Alarm

- ! Drücken Sie auf die Taste **Alarm ②③**, damit Warnmeldungen auf Situationen hinweisen, die ein sofortiges Eingreifen erfordern.
- ! Der Alarm ertönt nur dann, wenn **Power / Mic Volume ④** und eine der unten aufgeführten Funktionen aktiviert sind.
 - A. Drahtlos-Sender und CH 1 oder CH 2 sind aktiviert.
 - B. Drahtgebundenes Mikrofon ist am Mikrofoneingang angeschlossen und aktiviert.
 - C. USB-Player ist aktiviert & Musik spielt.

Funkkanäle einstellen

Empfangskanäle scannen

! Es stehen 16 Kanäle zur Verfügung. Der Empfänger scannt durch die Kanäle in folgender Reihenfolge:

1 ->2 ->3 ->4 ->5 ->6 ->7 ->8 ->9 ->0 ->A ->B ->C ->D ->E ->F ->1 ->2 ->...

Suche nach einem störungsfreien Empfangskanal

! Drücken Sie auf die Taste **SCAN/ACT** **27** oder **28**, bis der aktuelle Kanal anfängt zu blinken.

! Während dem Blinken drücken Sie ein zweites Mal auf die Taste **SCAN/ACT** **27** oder **28**.

! Der Empfänger scannt und stellt automatisch einen störungsfreien Kanal ein.

drücken & loslassen Kanal blinkt drücken & loslassen neuer Kanal gespeichert

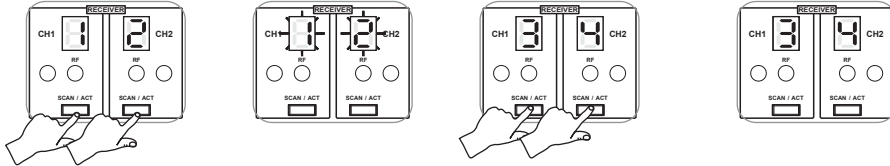

Manuelle Kanaleinstellung

! Halten Sie die Taste **SCAN/ACT** **27** oder **28** gedrückt, bis der aktuell eingestellte Kanal blinkt.

! Lassen Sie die Taste **SCAN/ACT** **27** oder **28** los, sobald der gewünschte Kanal angezeigt wird.

! Auf diese Weise wird am Empfänger der nächste verfügbare Kanal eingestellt.

gedrückt halten Kanal blinkt loslassen wenn gewünschter Kanal erscheint neuer Kanal gespeichert

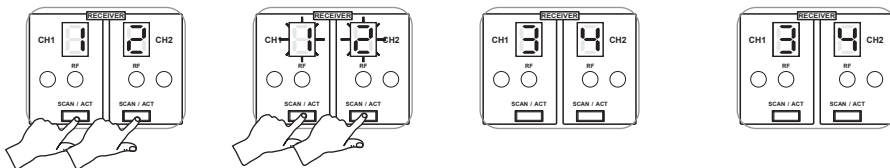

Wann der Kanal gewechselt werden sollte

! Wenn während der Aufführung Störungen auftreten.

! Wenn zwei oder mehrere MA-100 gleichzeitig am selben Ort eingesetzt werden.

! Wählen Sie keinen neuen Kanal aus, während ein anderes System läuft, da Störungen auftreten können.

! Wenn während der Kanalsuche „_“ angezeigt wird, heißt das, dass beim aktuell eingestellten Kanal in diesem Frequenzband Störungen auftreten. Wenn das Problem anhält, wird empfohlen das Frequenzband zu wechseln.

Kanalanzeige: MA-100 Empfänger und Sender

MA-100	1	2	3	4	5	6	7	8
Sender LCD	01 01	01 02	01 03	01 04	01 05	01 06	01 07	01 08
MA-100	9	0	A	B	C	D	E	F
Sender LCD	01 09	01 10	01 11	01 12	01 13	01 14	01 15	01 16

ACT Synchronisation (Sync) zwischen Empfänger und Sender

! Schalten Sie den Hand- oder Taschensender ein. Achten Sie darauf, dass frische Batterien gemäß der +/- Kennzeichnung eingelegt sind.

! Halten Sie die Infrarotdiode des Senders ca. 30 cm vor die **CH 1** **25** oder **CH 2** **26** Sync Schnittstelle des Empfängers.

! Drücken Sie die Taste **SCAN/ACT** **22** oder **29**, um die Empfangs- und Sendekanäle zu synchronisieren (siehe Abbildung 1).

! Während der Synchronisation blinkt die Kanalanzeige **CH 1** **25** oder **CH 2** **26** und das LCD-Display des Senders zeigt vier entsprechende Zahlen an (siehe Kanalanzeige: MA-100 Empfänger und Sender auf Seite 16).

! Wenn die Kanäle synchronisiert sind, hört die Kanalanzeige auf zu blinken und die HF-Anzeige leuchtet grün, um die HF-Verbindung anzuzeigen.

! Beim Sender ist nun der neue Kanal eingestellt und der Sender ist betriebsbereit.

! Falls die Kanalanzeige weiterhin blinkt und die HF-Anzeige nicht grün leuchtet, wiederholen Sie den Vorgang.

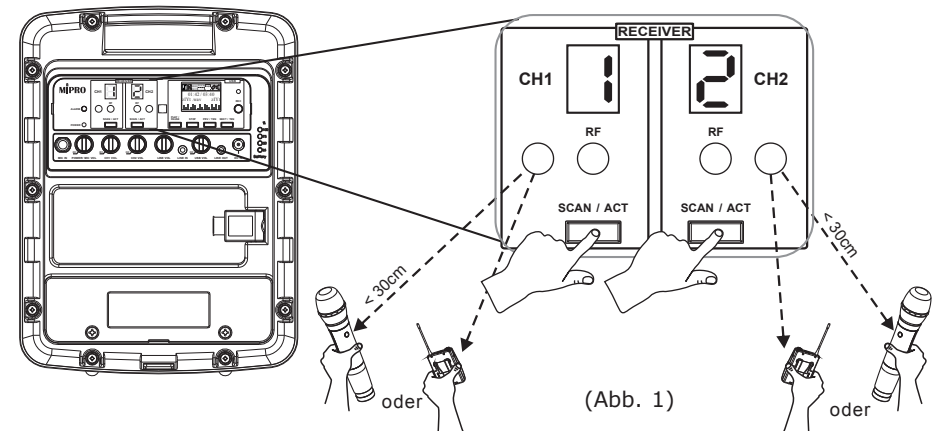

MP3-Player

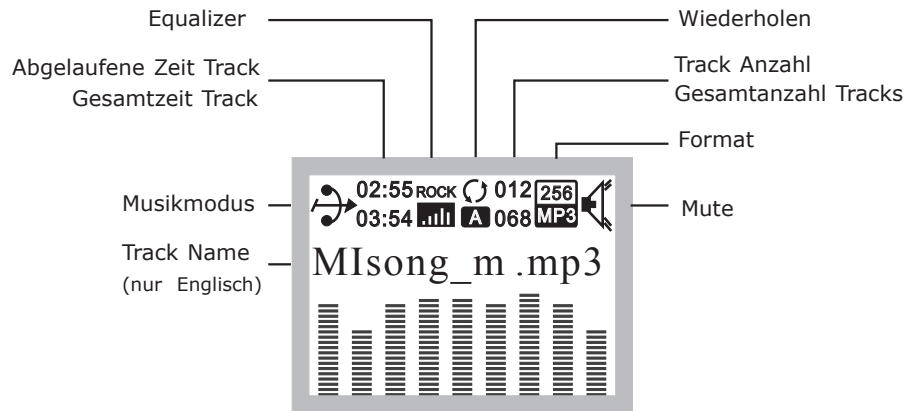

IR-FERNBEDIENUNG für den MP3-Player

Der MP3-Player kann auch über die Infrarot-Fernbedienung gesteuert und eingestellt werden.

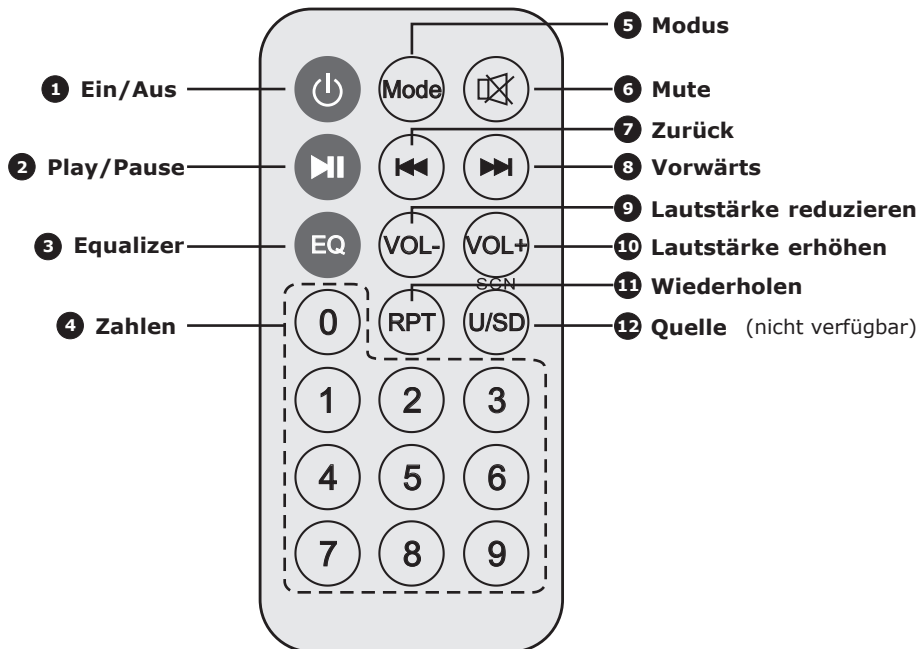

USB-Stick abspielen

- ! Schließen Sie einen USB-Stick am USB-Anschluss 2.0 an.
- ! Schalten Sie **USB VOL** **19** ein. Das Display leuchtet.
- ! Drücken Sie auf die Taste **PLAY/PAUSE**, um den Track zu starten.
- ! Drücken Sie auf die Taste **NEXT / TEN** **34**, um den nächsten Track aufzurufen. Halten Sie die Taste **NEXT / TEN** **34** gedrückt, wenn Sie die nächsten 10 Tracks überspringen möchten.
- ! Drücken Sie die Taste **PRV / TEN** **35**, um den vorherigen Track aufzurufen. Halten Sie die Taste **PRV / TEN** **35** gedrückt, wenn Sie die vorherigen 10 Tracks überspringen möchten.
- ! Drücken Sie auf die Taste **PLAY/PAUSE**, um den Track anzuhalten.

Titel-Menue öffnen

- Während kein Titel abspielt wird (PAUSE) die PLAY/PAUSE (**11**) Taste so lange gedrückt bis das Titel-Menue im Display erscheint.
- Durch Drücken der PLAY/PAUSE (**11**) Taste wird die Funktion ausgewählt.
- Mit den Tasten PRV/TEN (**34**) und NEXT/TEN (**35**) wird der gewünschte Titel ausgewählt.
- Durch Drücken der PLAY/PAUSE (**11**) Taste wird der gewählte Titel abgespielt.

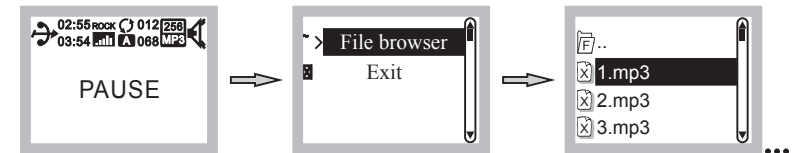

Titel-Menue verlassen

- Wählen Sie im Menue die Funktion „Exit“ aus.
- Drücken Sie die Play/PAUSE-Taste (**11**) um in den normalen Abspielmodus zurückzukehren.



Aufzeichnung auf USB-Stick

- ! Schließen Sie einen USB-Stick am USB-Anschluss 2.0 an.
- ! Schalten Sie **USB VOL** **19** ein. Das Display leuchtet.
- ! Drücken Sie auf die Taste **STOP** **36** für WAV Format.
- ! Drücken Sie auf die Taste **REC** **33** für Aufzeichnungsmodus. Drücken Sie die Taste ein zweites Mal, um die Aufnahme zu starten. Die Taste **REC** **33** leuchtet während der Aufnahme.
- ! Drücken Sie auf die Taste **STOP** **36**, um die Aufnahme zu beenden.
- ! Drücken Sie auf die Taste **PLAY/PAUSE** **37**, um die Aufnahme abzuspielen.

MP3-Player Einstellungen

Es gibt zwei verschiedene Arten von Einstellungen:

Die **Musik-Einstellungen** und die **Systemeinstellungen**

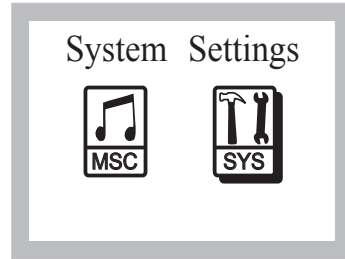
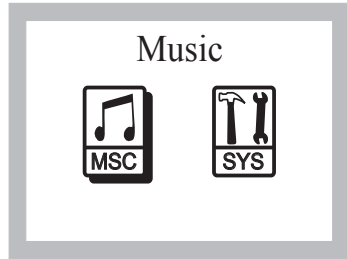

Musik-Einstellungen

Einstellung des MP3-Players am Gerät

- Während ein Titel abspielt wird die PLAY/PAUSE Taste gedrückt und gehalten bis das Menu im Display erscheint. Mit den Tasten PRV/TEN und NEXT/TEN wird zum nächsten oder vorherigen Parameter gewechselt. Durch Drücken der PLAY/PAUSE Taste wird ein Parameter ausgewählt.

Einstellung des MP3-Players mit der Fernbedienung

- Während ein Titel abspielt wird die MODE-Taste gedrückt bis das Menu im Display erscheint. Mit den Tasten ⏪ und ⏩ wird zum nächsten oder vorherigen Parameter gewechselt. Durch Drücken der ⏸ Taste wird ein Parameter ausgewählt.

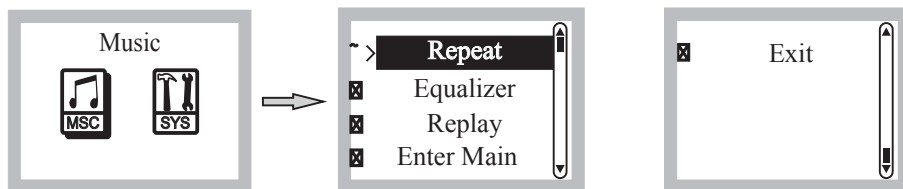

Wiederholungsfunktion ganzer Titel

- Wählen Sie im Menu die Funktion „Repeat“ aus.
- Dann wählen Sie mit den Tasten PRV/TEN und NEXT/TEN eine der folgenden Funktionen aus und aktivieren diese mit der PLAY/PAUSE Taste:

- | | | | |
|---------------|------------------------|-----------------|--|
| Repeat All | (alles wiederholen) | → Display zeigt | |
| Repeat Folder | (Ordner wiederholen) | → Display zeigt | |
| Repeat One1 | (Titel wiederholen) | → Display zeigt | |
| Random | (zufällig wiederholen) | → Display zeigt | |

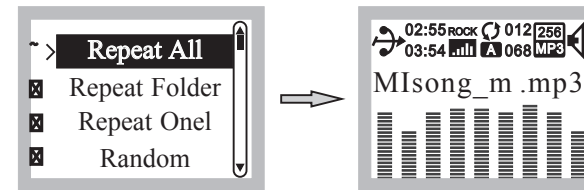

Equalizer (Klangeinstellung)

- Wählen Sie im Menu die Funktion „Equalizer“ aus.
- Dann wählen Sie mit den Tasten PRV/TEN und NEXT/TEN eine der folgenden Funktionen aus und aktivieren diese mit der PLAY/PAUSE Taste:

- | | | | |
|--------|----------------------|-----------------|--|
| Normal | | → Display zeigt | |
| Pop | (typisch für Pop) | → Display zeigt | |
| Rock | (typisch für Pop) | → Display zeigt | |
| Jazz | (typisch für Jazz) | → Display zeigt | |
| Clas | (typisch für Klasik) | → Display zeigt | |
| Soft | (Mitten betont) | → Display zeigt | |
| DBB | (Bass betont) | → Display zeigt | |

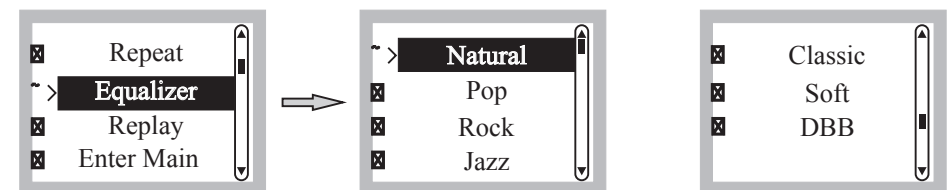

Wiederholungsfunktion eines Titelausschnittes

- Wählen Sie im Menue die Funktion „Replay“ aus.
- Drücken Sie die Play/PAUSE-Taste (▶) um den Titel zu starten.
- Drücken Sie die Taste NEXT/TEN (▶▶) um den Anfangspunkt des Wiederholungsabschnitts zu bestimmen.
- Drücken Sie die Taste NEXT/TEN (▶▶) um den Anfangspunkt des Wiederholungsabschnitts zu bestimmen.
- Der Titelabschnitt wird nun laufend wiederholt.
- Drücken Sie die Play/PAUSE-Taste (▶) um die Wiederholungsfunktion zu beenden und in den normalen Abspielmodus zurückzukehren.

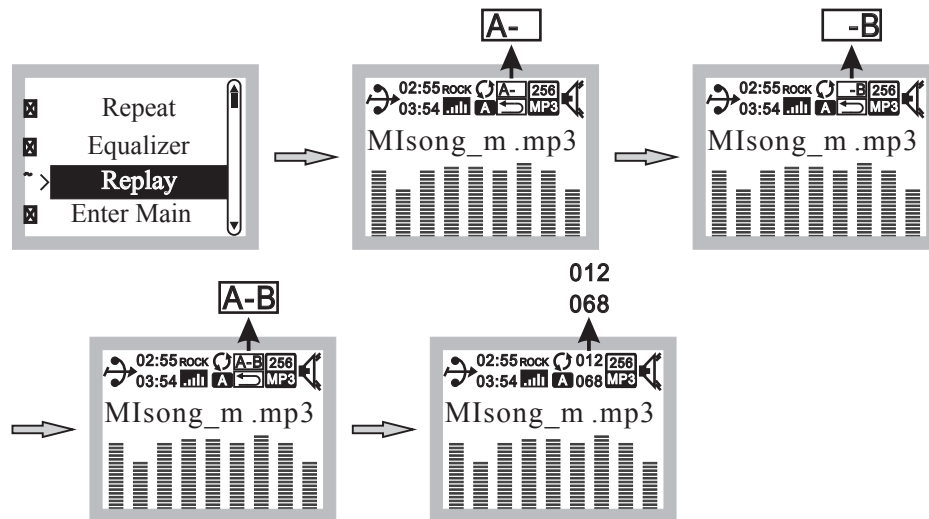

Main Menue aktivieren

- Wählen Sie im Menue die Funktion „Enter Main“ aus.
- Drücken Sie die Play/PAUSE-Taste (▶) um in das Hauptmenue zu wechseln.

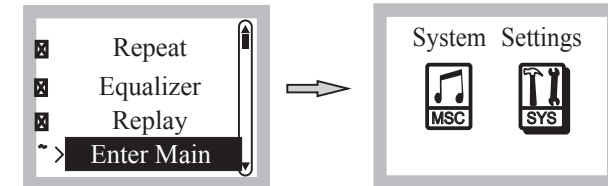

Menue verlassen

- Wählen Sie im Menue die Funktion „Exit“ aus.
- Drücken Sie die Play/PAUSE-Taste (▶) um in den normalen Abspielmodus zurückzukehren.

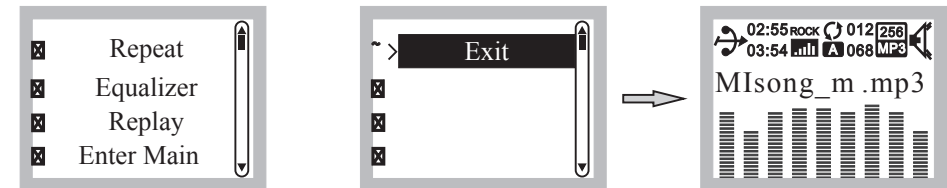

System-Einstellungen

Einstellung des MP3-Players am Gerät

- Wählen Sie im Haupt Menue die Funktion „System Settings“ aus.
- Das Menue für die systemeinstellungen wird angezeigt.
- Mit den Tasten PRV/TEN (◀) und NEXT/TEN (▶) wird zur nächsten oder vorherigen Funktion gewechselt. Durch Drücken der PLAY/PAUSE (⏸) Taste wird eine Funktion ausgewählt.

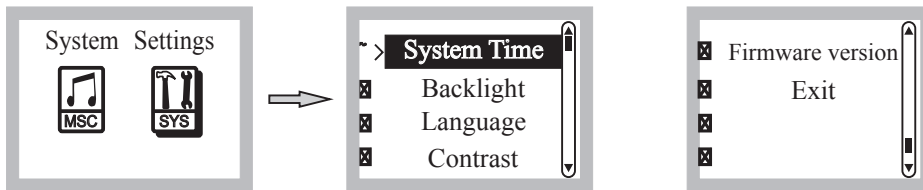

Parameter "Time" (Zeit) ändern

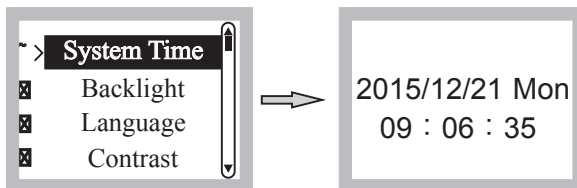

"Backlight (Hintergrundbeleuchtung) dunkler oder hellereinstellen

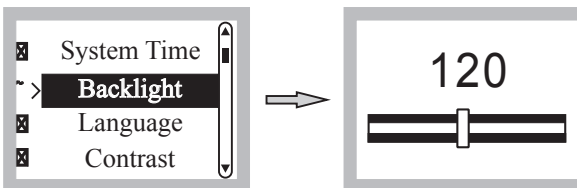

Sprache für Titelanzeige einstellen

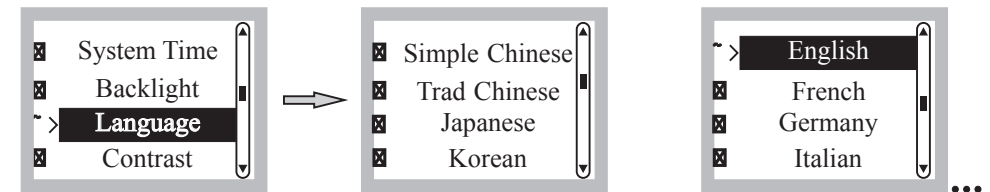

LCD "Contast" (Kontrast Display) heller oder dunklereinstellen

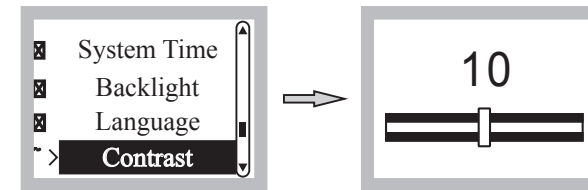

Firmware-Version anzeigen

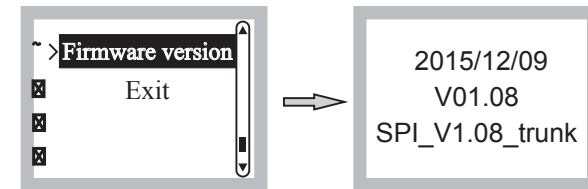

System-Einstellungen beenden und zum Hauptmenue zurückkehren

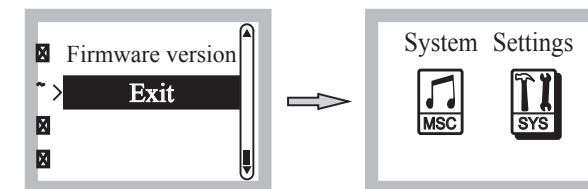

ANSCHLUSS AN EXTERNE AUDIOQUELLEN

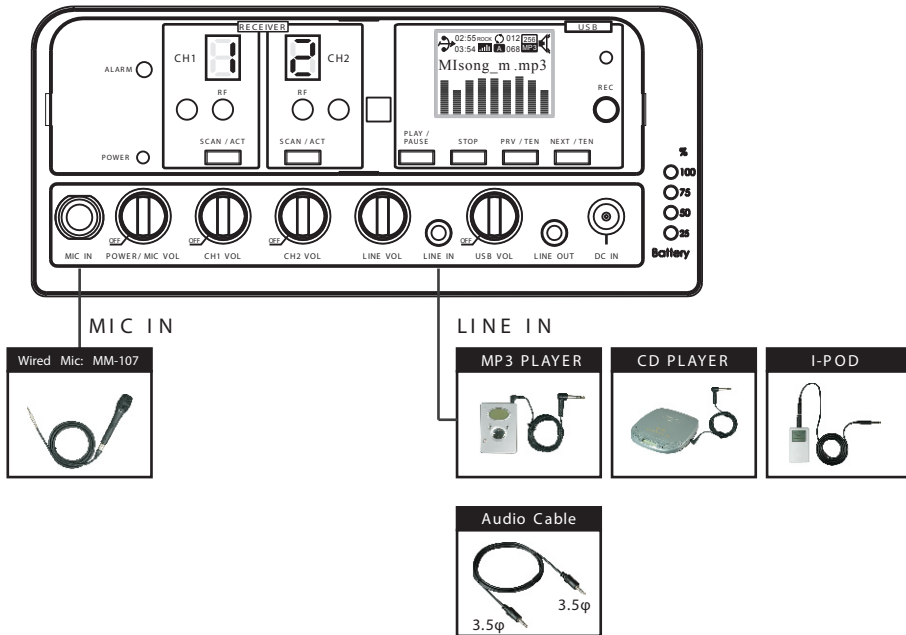

INSTALLATIONSHINWEISE

- ! DIE MA-303 kann auf einem Mikrofonstativ oder auf einer Wandbefestigung aufgesteckt werden.

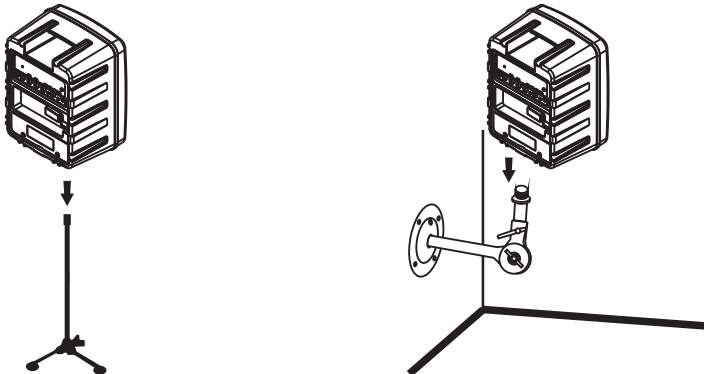

BATTERIE DER IR-FERNBEDIENUNG WECHSELN

- ! Das Batteriefach befindet sich auf der Unterseite der Fernbedienung.
- ! Halten Sie den Zapfen gedrückt und ziehen Sie das Batteriefach heraus.
- ! Entfernen Sie die alte Batterie und setzen Sie die neue Batterie ein. Achten Sie darauf, dass die positive (+) Seite nach oben zeigt.
- ! Schieben Sie das Batteriefach wieder in die Fernbedienung ein, bis sie einrastet.

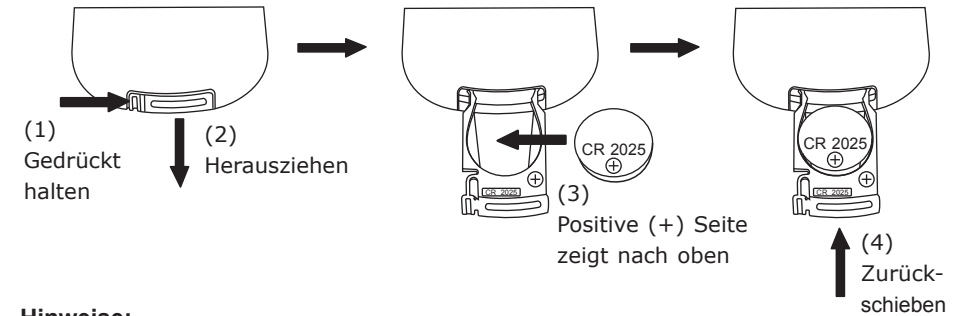



Hinweise:

- ! Für MA-100 wird eine CR2032 Lithium 3,0V Knopfzelle eingesetzt, die häufig für kleine elektronische Geräte verwendet wird. Diese Batterien sind in den meisten Elektronik- und Drogeriegeschäften erhältlich.
- ! Die Fernbedienung arbeitet mit Infrarot-Technologie. Bei freier Sichtlinie, kann die Fernbedienung auch in einer Entfernung von bis zu 5 Metern funktionieren.
- ! Entsorgen Sie die Batterie gemäß den geltenden Umweltgesetzen und Richtlinien.

AKKU WECHSELN

Bei richtiger Pflege und Aufladen, muss der Akku nicht so schnell durch einen neuen ersetzt werden. Falls Sie den MA-303 für eine längere Zeit nicht benötigen, sollten Sie vorsichtshalber einen zweiten Akku zur Verfügung haben. Lithium-Akkus erhalten Sie bei Ihrem MIPRO-Vertrieb oder Händler.

AUFLADEN DES AKKUS

- ! Beim ersten Einsatz laden Sie den Akku vollständig auf, damit er seine maximale Kapazität erreicht.
- ! Schließen Sie den mitgelieferten DC-Adapter an die DC IN Buchse  und an eine Netzsteckdose an.
- ! Die LED für die Batterieanzeige  blinkt während des Ladevorgangs. Wenn der Akku übermäßig entladen ist, kann es etwas länger dauern, bis die LED anfängt zu blinken. Wenn die LED nach einer Weile des Ladens nicht blinkt, ist der Akku evtl. beschädigt.
 - + Wenn nur die rote LED leuchtet, ist der Akku leer. Bitte laden Sie den Akku für mindestens 4 Stunden (die Ladezeit hängt vom Akkutyp ab).
 - + Wenn alle LEDs blinken, bedeutet das, dass der Akku aufgeladen wird.
 - + Der Ladevorgang ist beendet, wenn alle LEDs leuchten.
- ! Laden Sie den Akku nach jedem Gebrauch oder mindestens einmal alle drei Monate.
- ! Unsachgemäße Wartung oder eine Tiefentladung des Akkus sind nicht von der Garantie abgedeckt.
- ! Sobald der Akku voll aufgeladen ist, wird der Ladevorgang beendet. Sicherheitshalber sollte der Akku über Nacht am Stromnetz angeschlossen bleiben.

Hinweis:

- ! Der Akku kann vom Anwender ausgetauscht werden. Da Akkus eine begrenzte Anzahl von Ladezyklen haben, müssen sie irgendwann ersetzt werden. Die Lebensdauer des Akkus und die Anzahl der Ladezyklen variieren je nach Verwendung und Einstellungen.

Akkuwechsel Schritt für Schritt

- ! Legen Sie das Lautsprechersystem auf eine ebene Fläche. Schalten Sie es aus und wenn nötig, trennen Sie das USB-Gerät vom USB-Anschluss.
- ! Entfernen Sie die beiden Schrauben, damit der Batteriefachdeckel entfernt und das Batteriefach geöffnet werden kann.
- ! Der Akku befindet sich im Batteriefach. Ziehen Sie den Akku vorsichtig heraus und entfernen Sie ihn vollständig durch Lösen der Anschlüsse.
- ! Legen Sie den neuen Akku ein. Vergewissern Sie sich, dass die Anschlüsse befestigt sind, bevor Sie den Akku einlegen. Schieben Sie den Akku vorsichtig in das Batteriefach.
- ! Befestigen Sie wieder die beiden Schrauben.

Vorsicht:

- ! Schließen Sie niemals den Akku kurz, indem Sie aus Versehen oder absichtlich die Batterieklemmen mit anderen leitenden Gegenständen in Berührung bringen. Setzen Sie einen Akku keinen starken Stößen, Vibrationen oder Druck aus. Bei Nichtbeachtung kann es sonst zu schweren Verletzungen kommen.

Hinweis:

- ! Entsorgen Sie verbrauchte Batterien/Akkus gemäß den bestehenden Umweltgesetzen und Richtlinien.

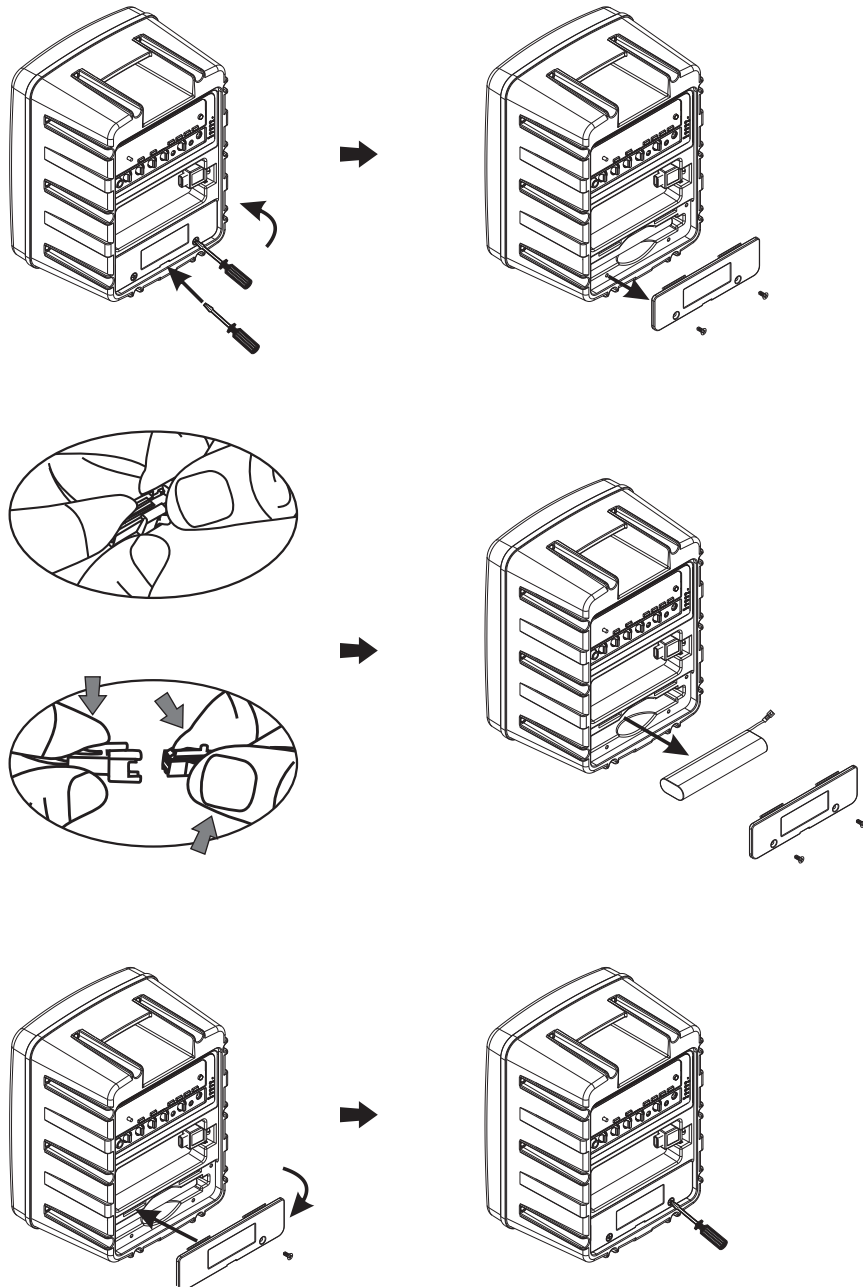

BEDIENHINWEISE USB-STICK

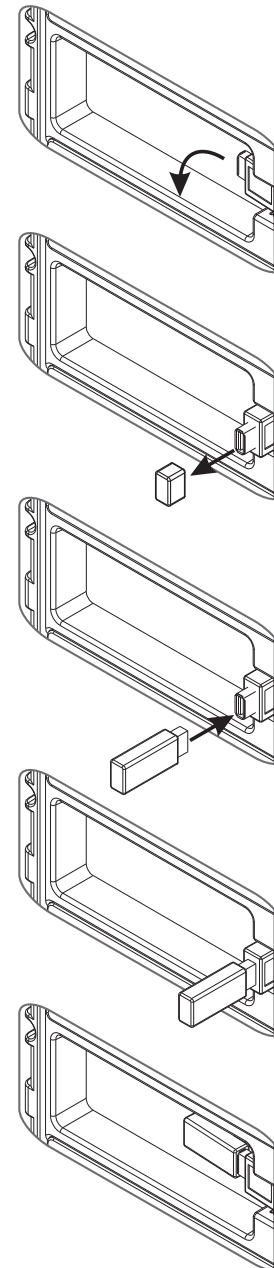

Normale Position des USB-Anschlusses.

Ziehen Sie den USB-Anschluss heraus und drehen Sie ihn um 90 Grad.

Entfernen Sie die Schutzkappe.

Schließen Sie einen USB-Datenträger Typ A an (USB 2.0 Interface).

Achten Sie darauf, dass der USB-Datenträger korrekt und fest angeschlossen ist.

Drücken Sie den USB-Anschluss in die Ausgangsposition zurück, damit evtl. Beschädigungen vermieden werden.

SECHS VERFÜGBARE VERSIONEN

MA-303SB Drahtloses Lautsprechersystem

Einkanal +USB-Player & Rekorder + Bluetooth

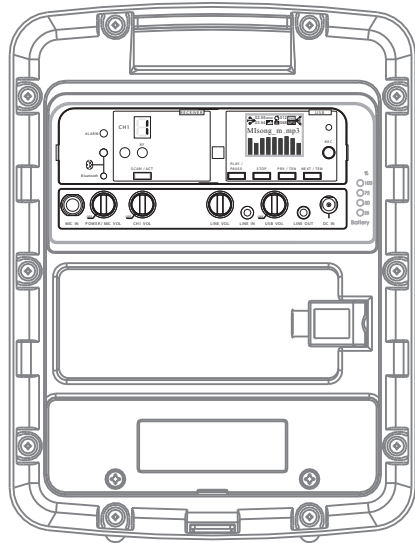

MA-303DB Drahtloses Lautsprechersystem

Zweikanal +USB-Player & Rekorder + Bluetooth

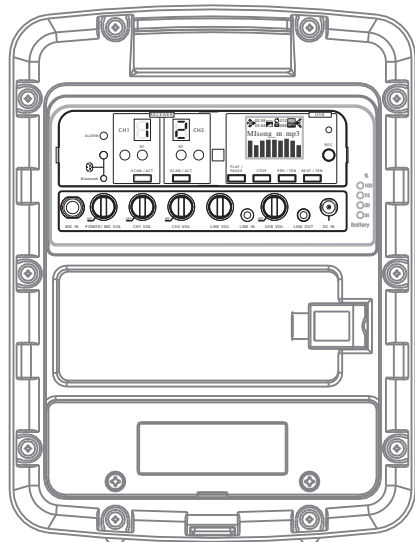

MA-303su

Einkanal +USB-Player & Rekorder

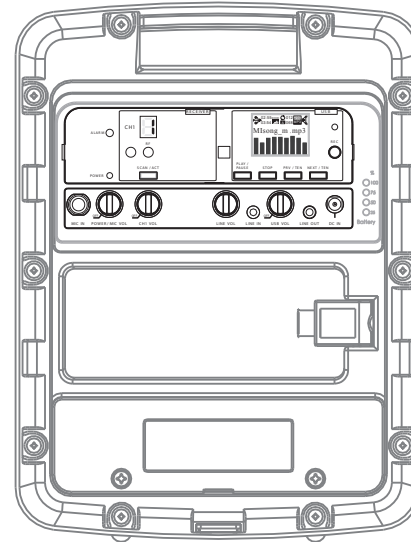

MA-303du

Zweikanal +USB-Player & Rekorder

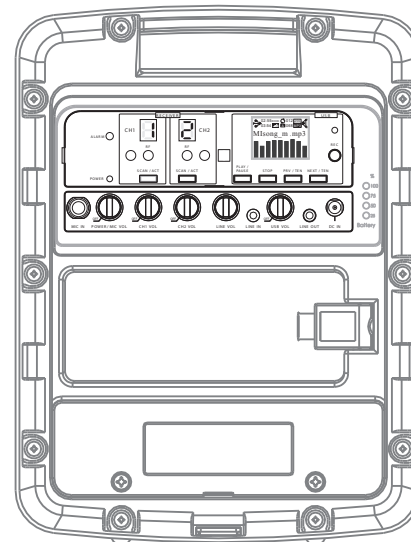

MA-303s

Einkanal. Kein USB-Player & Rekorder

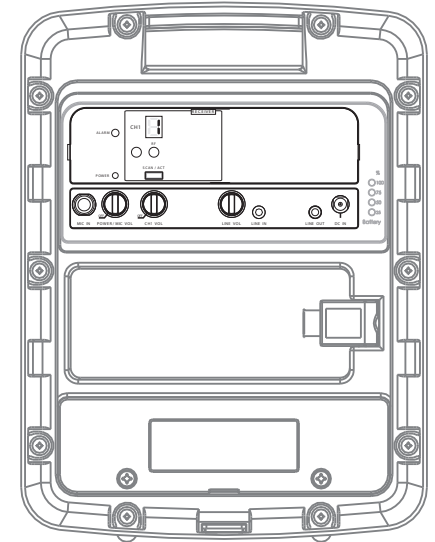

MA-303d

Zweikanal. Kein USB-Player & Rekorder

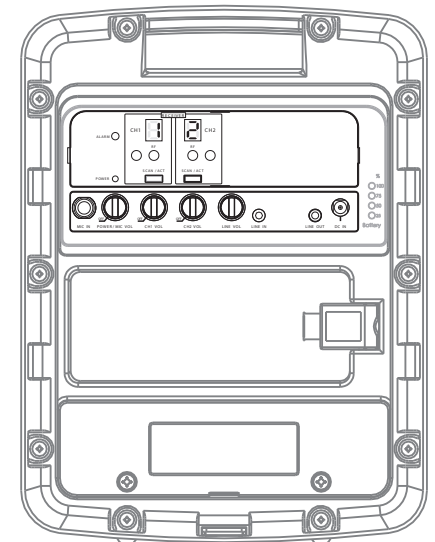

PROBLEMLÖSUNG - LAUTSPRECHERSYSTEM

PROBLEM	MÖGLICHE URSACHE	LÖSUNG
Kein oder zu leiser Ton	Lautstärke herunter gedreht	Lautstärke anpassen
	Gerät ist ausgeschaltet	Gerät einschalten
Betriebsanzeige leuchtet nicht	Gerät ist ausgeschaltet	Gerät einschalten
	Akku ist leer	An Stromversorgung anschließen und aufladen
	Akku ist defekt	Akku ersetzen und aufladen
Störgeräusche vom Lautsprecher	Lautstärke zu hoch	Lautstärke reduzieren
	Übermäßige Wind- und Poppgeräusche	Windschutz für Mikrofone verwenden
	Eingangssignal zu stark	Eingangssignal anpassen
Starke Rückkopplungen	Mikrofon zu nah am Lautsprecher	Mikrofon weiter entfernt platzieren
	Lautstärke zu hoch	Lautstärke reduzieren
	Mikrofon zu weit von der Schallquelle entfernt (Lautstärke muss zum Kompensieren erhöht werden)	Abstand zwischen Mikrofon und Schallquelle verringern
Leiser, verzerrter Klang, Betriebsanzeige blinkt	Akku ist zu schwach	Akku aufladen
Brummgeräusche	Eingangskabel nicht geschirmt	Geschirmtes Kabel verwenden
Kurze Batteriebenszeit	Alter oder verbrauchter Akku	Akku aufladen oder ersetzen
	Akku wurde seit mehr als 3-4 Monaten nicht geladen	Akku aufladen oder ersetzen
Batterieladeanzeige blinkt nicht, wenn das Gerät ans Netz angeschlossen wurde	Akku ist defekt	Akku ersetzen
	Akku wurde seit mehr als 3-4 Monaten nicht geladen	Akku aufladen oder ersetzen
	Akku ist voll geladen (Lade-LED leuchtet)	entfällt

PROBLEMLÖSUNG - DRAHTLOSES MIKROFONSYSTEM

PROBLEM	MÖGLICHE URSACHE	LÖSUNG	
Kein Ton vom Lautsprecher	Haupt- oder Empfängerlautstärke zu niedrig	Lautstärke anpassen	
	Sender oder Empfänger ist ausgeschaltet	Sender oder Empfänger einschalten	
	Empfänger und Sender sind auf unterschiedlichen Frequenzen	Kapitel „Einstellung von Sende- und Empfangsfrequenzen“ beachten	
	Senderbatterie ist schwach oder nicht eingelegt	Neue Batterie einlegen oder Akku aufladen	
Verzerrungen oder Störgeräusche	Headset oder Lavaliermikrofon ist nicht am Taschensender angeschlossen	Headset oder Lavaliermikrofon am Taschensender anschließen	
	Interferenzen	Entfernen Sie mögliche HF-Störquellen (Computer, Verstärker, Karaoke-Maschinen, CD-Player etc.)	
Störanzeige leuchtet	Störanzeige leuchtet	Passen Sie die Empfindlichkeit des Empfängers an	
		Besteht das Problem weiterhin: Sende- und Empfangsfrequenzen ändern	
		Kapitel „Einstellung von Sende- und Empfangsfrequenzen“ beachten	
Aussetzer	Keine Verbindung zwischen Sender und Empfänger	Bringen Sie Sender und Empfänger näher zusammen	
	Störende Gegenstände zwischen Sender und Empfänger	Entfernen Sie mögliche störende Gegenstände	
	Schwache Senderbatterie	Schwache Senderbatterie	Auf Sichtlinie zw. Sender und Empfänger achten
			Batterie austauschen
Interferenzen	Interferenzen	Sende- und Empfangsfrequenzen ändern	
		Kapitel „Einstellung von Sende- und Empfangsfrequenzen“ beachten	

HÄUFIG GESTELLTE FRAGEN - TRAGBARE PA-SYSTEME

F: Wie stellt man die optimale Lautstärke ein?

A: Wenn das Lautsprechersystem über Lautstärkereger für Summe und Mikrofon verfügt, empfehlen wir erst den Lautstärkereger für Summe im Uhrzeigersinn auf 15 Uhr-Position zu stellen und dann den Lautstärkereger für das Mikrofon im Uhrzeigersinn auf 13 - 14 Uhr-Position.

F: Wie verhindert bzw. minimiert man störende Rückkopplungen?

A1: Stehen Sie mit dem Mikrofon nicht direkt vor dem Lautsprecher; halten Sie das Mikrofon weg vom Lautsprecher.

A2: Vermeiden Sie, das Mikrofon auf den Lautsprecher zu richten.

A3: Wenn möglich, sollten sich die Mikrofone hinter dem Lautsprecher befinden.

A4: Platzieren Sie das Lautsprechersystem zwischen Publikum und Redner, wobei das System zum Publikum zeigt.

A5: Wenn notwendig, reduzieren Sie den Schallpegel des Lautsprechersystems.

A6: Platzieren Sie die Lautsprecher über den Köpfen des Publikums.

F: Was ist, wenn ich für ein größeres Publikum mehr Leistung benötige?

A: Zwei oder mehrere tragbare Lautsprechersysteme können mit einem Mikrofon eingesetzt werden. Achten Sie darauf, dass jedes System auf der gleichen Frequenz arbeitet wie das drahtlose Mikrofon.

F: Kann ich Musik in die Systeme einspielen?

A: Ja. Alle tragbaren Systeme von MIPRO verfügen über AUX-Eingänge (3,5 mm Klinke, Cinch oder 6,35 mm Klinke), zum Anschluss von externen Geräten wie iPod, MP3, CD, Kassette, VCR, DVD-Player. Auch kann in vielen Modellen ein modularer CD-Player integriert werden.

HÄUFIG GESTELLTE FRAGEN - AKKUS

F: Wie lädt man den Akku auf?

A: Schließen Sie das Netzkabel an eine Netzsteckdose an. „Blinkende“ LEDs zeigen den normalen Ladevorgang an. Während des Ladens kann das Gerät ein- oder ausgeschaltet sein. Während des Ladens können Mikrofone benutzt oder Musik eingespielt werden, wenn das Gerät eingeschaltet ist.

F: Wie stellt man fest, ob der Ladezustand der Systembatterie niedrig ist?

A: Wenn die Betriebsanzeige (MA-705 & MA-707) oder Ladeanzeige leuchtet (MA-101& MA-101a) oder wenn nur noch ein Balken in der Batterieanzeige (MA-100, MA-202, MA-303, MA-505, MA-708, MA-808) angezeigt wird. Laden Sie den Akku in diesen Fällen so schnell wie möglich auf.

F: Wie hoch ist die durchschnittliche Lebensdauer von Akkus?

A: Die Akkus sollten eine Lebensdauer von bis zu 2 Jahren haben, wenn sie pfleglich behandelt werden. Die Lebensdauer hängt von Temperatur, Tiefe und Anzahl der Entladungen sowie der Anzahl von Lade- und Entladezyklen ab.

F: Wann sollte der Akku ausgetauscht werden?

A1: Die Betriebsanzeige leuchtet nicht, wenn das Gerät eingeschaltet ist (keine Batteriespannung).

A2: Die LED-Anzeige „blinkt“ nicht, wenn das Gerät angeschlossen wird.

A3: Wenn trotz Aufladen die Betriebszeit nur 1 bis 2 Stunden beträgt.

A4: Wenn der Akku 2 Jahre oder länger im Einsatz war.

AKKU GUIDE**Tipps zur Verlängerung der Lebensdauer von Akkus**

- Schalten Sie System und Sender/Mikrofon aus, wenn sie NICHT in Gebrauch sind.
- Bewahren Sie tragbare Systeme mit Akkus immer in einem vollgeladenen Zustand auf.
- Die meisten Lithium-Ionen-Polymer-Akkus werden über eine Schnellladung auf 80% ihrer Batteriekapazität aufgeladen, dann schalten sie auf Erhaltungsladung. Um diese 80% zu erreichen, werden ca. 2 Stunden Ladezeit benötigt. Für eine vollständige Ladung werden 2 weitere Stunden benötigt, wenn Sie das PA-System nicht während des Ladevorgangs benutzen.
- Der Akku sollte immer nur teilweise und nie voll entladen werden. Eine Teilentladung reduziert übermäßige Beanspruchung und verlängert die Lebensdauer des Akkus.
- Vermeiden Sie häufige Entladungen, weil diese den Akku zusätzlich belasten. Mehrere Teilentladungen mit häufigem Aufladen sind für einen Lithium-Ionen-Akku besser als eine Tiefentladung.
- Vermeiden Sie es, den Akku bei voller Ladung und hohen Temperaturen aufzubewahren.

Das System kann an einer Netzsteckdose angeschlossen bleiben, wenn es nicht in Gebrauch ist. Ein integrierter Schaltkreis schaltet automatisch ab, wenn der Akku voll geladen ist. System oder Akku werden nicht beschädigt.
- Laden Sie das System mindestens alle 3 - 6 Monate auf. Werden Akkus längere Zeit nicht geladen, können sie Schaden nehmen.
- Frieren Sie den Akku nicht ein. Bewahren Sie ihn an einem trockenen, kühlen Ort, nicht in der Nähe von Wärmequellen auf. Erhöhte Temperaturen reduzieren die Lebensdauer.
- Akkus haben eine begrenzte Anzahl von Ladezyklen und müssen irgendwann ersetzt werden. Die Lebensdauer und Anzahl der Ladezyklen variieren je nach Gebrauch und Einstellungen.

WARNUNG: Laden Sie keine anderen Akkutypen und schließen Sie den Minuspol eines Akkus nicht an den Pluspol eines anderen Akkus an. Sonst könnte eine Explosion und/oder ein Brand auftreten. Verwenden Sie nur zugelassene Lithium-Akkus.

OPTIONALES ZUBEHÖR MA-303**MB-10: 14.8V/2.6AH Lithium-Akku**

MA-303 benötigt 1 MB-10 Akku.

MS-30: Mikrofonstativ

Verstellbares Stativ für MA-303.

SC-30: Tragekoffer

Trage- und Aufbewahrungskoffer für Mikrofone, Mikrofonkabel, Batterie/Akku.

MM-107: Drahtgebundenes Handmikrofon

Dynamisches Mikrofon mit Kabel, Hyperniere.

ASP-10: Aerobic Sporttasche

Schweißresistente Tasche für MIPRO Taschensender.

MIPRO DRAHTLOSE MIKROFONSYSTEME FÜR MA-303**ACT-32H - Handsender (2 AA Batterien: nicht im Lieferumfang enthalten)****ACT-32T - Taschensender (2 AA Batterien: nicht im Lieferumfang enthalten)**

(Mikrofon nicht im Lieferumfang enthalten - Optionen siehe unten)

MU-53HN (schwarz); MU-53HNS (beige) - Premium Kopfbügelmikrofon

Niere, 10mm, ideal für Sprache und Gesang. Kompatibel mit allen MIPRO Taschensendern.

MU-55HN (schwarz); MU-55HNS (beige) - Miniatur Kopfbügelmikrofon

Kugel, 4,5mm, schweißresistent, ideal für Sprache. Kompatibel mit allen MIPRO Taschensendern.

MU-13 (beige) - Premium Ohrbügelmikrofon

Kugel, klein und leicht, 3mm, ideal für Sprache. Kompatibel mit allen MIPRO Taschensendern.

MU-23 (beige) - Premium beidseitiges Kopfbügelmikrofon

Kugel, klein und leicht, 3mm, ideal für Sprache. Kompatibel mit allen MIPRO Taschensendern.

MU-53L (schwarz); MU-53LS (beige) - Premium Lavalier-Mikrofon

Niere, 10mm, hohe Rückkopplungssicherheit, warmer, klarer Klang. Kompatibel mit allen MIPRO Taschensendern.

MU-55L (schwarz); MU-55LS (beige) - Miniatur Lavalier-Mikrofon

Kugel, 4,5mm, unauffälliges Design. Kompatibel mit allen MIPRO Taschensendern.