

Art.-Nr.: 4935 200 034 0

de

Technische Information

Einstellset SMI

Wichtige Informationen für:

- den Monteur / • die Elektrofachkraft / • den Benutzer

Bitte entsprechend weiterleiten!

Diese Originalanleitung ist vom Benutzer aufzubewahren.

en

Technical information

Adjustment set SMI

Important information for:

- Fitters / • Electricians / • Users

Please forward accordingly!

These instructions must be kept safe for future reference.

fr

Informations techniques

Kit de réglage SMI

Informations importantes pour:

- l'installateur / • l'électricien / • l'utilisateur

À transmettre à la personne concernée!

L'original de cette notice doit être conservée par l'utilisateur.

nl

Technische informatie

Instelset SMI

Belangrijke informatie voor:

- de monteur / • de elektricien / • de gebruiker

Aan de betreffende personen doorgeven!

De gebruiker dient deze originele gebruiksaanwijzing te bewaren.

4935 300 059 0b 11.01.2023

Becker-Antriebe GmbH
Friedrich-Ebert-Straße 2-4
35764 Sinn/Germany
www.becker-antriebe.com



BECKER

Inhaltsverzeichnis

Bestimmungsgemäße Verwendung	3
Sicherheitshinweise	3
Inbetriebnahme	4
Funktion	5
Reinigung.....	5
Entsorgung	5
Technische Daten	5
Vereinfachte EU-Konformitätserklärung.....	6

Bestimmungsgemäße Verwendung

Dieses Einstellset ist ausschließlich für die Einstellung und Inbetriebnahme von Becker SMI-Rohrantrieben mit elektronischer Endabschaltung zu verwenden. Bitte beachten Sie die Montage- und Betriebsanleitung des jeweiligen Rohrantriebes. Nach der Inbetriebnahme muss das Einstellset entfernt und gegen ein fest installiertes Bedienelement ausgetauscht werden.

Sicherheitshinweise

Allgemeine Hinweise

- Nur in trockenen Räumen verwenden.
- Verwenden Sie nur unveränderte Originalteile des Steuerungsherstellers.
- Halten Sie Kinder von Steuerungen fern.
- Beachten Sie Ihre landesspezifischen Bestimmungen.



VORSICHT

- **Verletzungsgefahr durch Stromschlag.**
- **Anschlüsse an 230 V Netz müssen durch eine autorisierte Fachkraft erfolgen.**
- **Schalten Sie vor der Montage die Anschlussleitung spannungsfrei.**
- **Die Vorschriften der örtlichen Energieversorgungsunternehmen sowie die Bestimmungen für nasse und feuchte Räume nach VDE 100, sind beim Anschluss einzuhalten.**
- **Verwenden Sie niemals defekte oder beschädigte Geräte.**

Inbetriebnahme

Verbinden Sie die Anschlusslitzen des Rohrantriebes mit denen des Einstellsets wie unten beschrieben. Überprüfen Sie die Drehrichtung mit der Tastenbelegung des Einstellsets. Gegebenenfalls muss diese gemäß der Montage- und Betriebsanleitung des SMI-Rohrantriebes geändert werden.

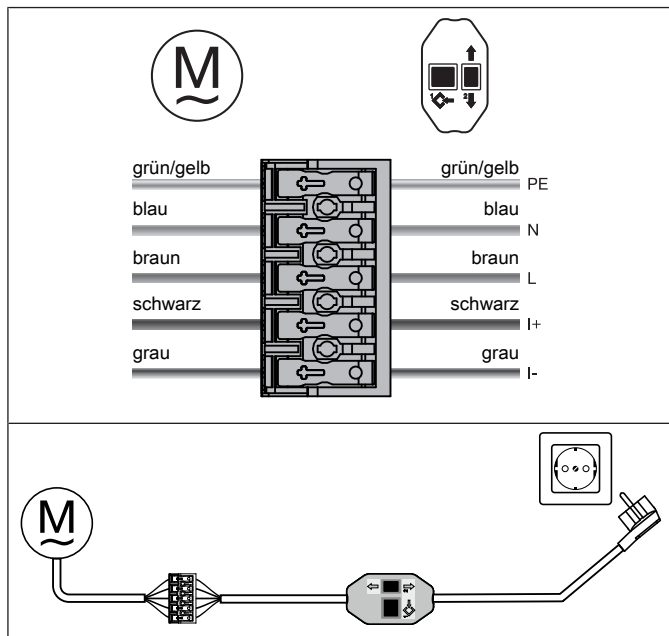

Funktion

Programmiertaste →



← Fahrtaste

Durch Betätigen der Fahrtaste fährt der Rohrantrieb in die entsprechende Richtung.

Mit der Programmiertaste können Sie verschiedene Einstellungen vornehmen. Die entsprechenden Einstellmöglichkeiten entnehmen Sie bitte aus der jeweiligen Anleitung des Rohrantriebes.

Reinigung

Reinigen Sie das Gerät nur mit einem geeigneten Tuch. Verwenden Sie keine Reinigungsmittel, die die Oberfläche angreifen können.

Entsorgung



Das Symbol der durchgestrichenen Mülltonne auf dem Produkt weist auf die verpflichtende vom Hausmüll getrennte Entsorgung des Gerätes hin. Dieses Produkt muss am Ende seiner Lebensdauer getrennt bei einer Sammelstelle für Elektro- und Elektronikaltgeräte abgegeben werden.

Das Verpackungsmaterial ist entsprechend sachgerecht zu entsorgen.

Technische Daten

Netzanschluss	230 V AC / 50 Hz
Schaltstrom	4 A
Schutzart	IP20



Vereinfachte EU- Konformitätserklärung

Hiermit erklärt Becker-Antriebe GmbH, dass diese Steuerung den Richtlinien 2014/30/EU und 2014/35/EU entspricht.

Der vollständige Text der EU-Konformitätserklärung ist unter der folgenden Internetadresse verfügbar:

www.becker-antriebe.de/ce



Technische Änderungen vorbehalten.



Table of contents

Intended use	9
Safety instructions	9
Commissioning	10
Function	11
Cleaning	11
Disposal	11
Technical data	11
Simplified EU declaration of conformity	12

Intended use

This adjustment set is intended exclusively for setting and commissioning Becker SMI tubular drives with electronic limit switching. Please observe the Assembly and Operating Instructions for the respective tubular drive. After commissioning, the adjustment set must be removed and replaced with a permanently installed operator control.

Safety instructions

General information

- Only use in dry rooms.
- Only use unmodified original parts from the control unit manufacturer.
- Keep children away from control units.
- Observe all pertinent country-specific regulations.



Caution

- **Risk of injury due to electric shock.**
- **Connections to the 230 V mains must always be performed by an authorised specialist.**
- **Disconnect the connecting cable from the power supply prior to assembly.**
- **Always comply with the regulations of local energy supply companies as well as the VDE 100 provisions for wet and damp rooms during installation.**
- **Never use faulty or damaged devices.**

Commissioning

Connect the wires of the tubular drive to those with the adjustment set described below. Check the direction of rotation with the button assignment of the programming unit. If necessary, this must be changed in accordance with the installation and operating instructions of the SMI tubular drive.

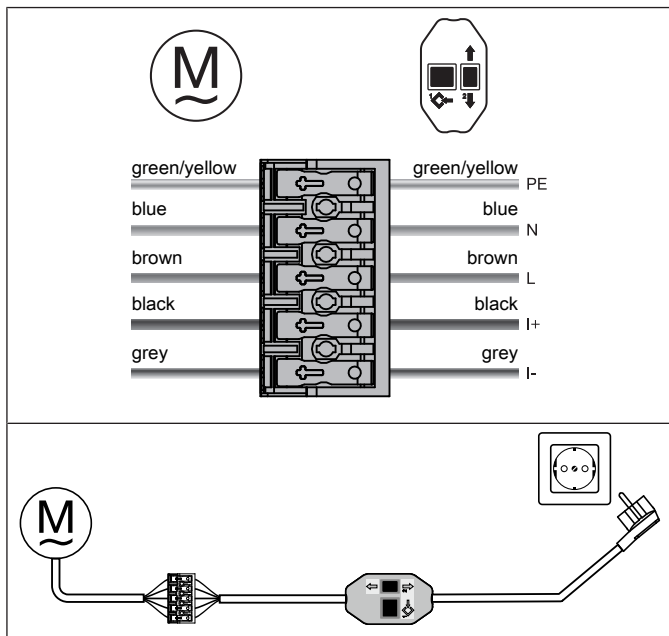

Function

<p>Programming button →  ← Travel button</p>	<p>You actuate the travel button to move the tubular drive in the respective direction.</p> <p>You can use the programming button to configure various settings. Refer to the respective instructions for the tubular drive for the applicable setting options.</p>
---	---

Cleaning

Only clean the device with a suitable cloth. Do not use aggressive cleaning agents that may damage the surface.

Disposal



The crossed-out bin symbol on the product indicates that the device is subject to mandatory disposal separate from household waste. This product must be handed over to a collection point for electrical and electronic equipment at the end of its service life.

The packaging material must be disposed of properly.

Technical data

Mains connection	230 V AC / 50 Hz
Switching current	4 A
Degree of protection	IP20



Simplified EU declaration of conformity

Becker-Antriebe GmbH hereby declares that this control unit complies with Directives 2014/30/EU and 2014/35/EU.

The full text of the EU declaration of conformity is available at the following web address:

www.becker-antriebe.com/ce



Subject to technical changes without notice.

For UK-Markets:

The Declaration of Conformity can be provided upon request from Becker Motors Ltd., or can be downloaded on www.beckermotors.co.uk.



Sommaire

Utilisation conforme	15
Consignes de sécurité.....	15
Mise en service.....	16
Fonction.....	17
Nettoyage	17
Élimination	17
Caractéristiques techniques	18
Déclaration de conformité UE simplifiée.....	18

Utilisation conforme

Ce kit de réglage doit être utilisé uniquement pour le réglage et la mise en service des moteurs tubulaires SMI Becker avec fin de course électronique. Veuillez respecter la notice de montage et d'utilisation de chaque moteur tubulaire. Après la mise en service, le kit de réglage doit être retiré et remplacé par un élément de commande installé de manière fixe.

Consignes de sécurité

Remarques générales

- Utilisez l'appareil uniquement dans des locaux secs.
- Utilisez uniquement des pièces d'origine du fabricant de commandes n'ayant subi aucune modification.
- Tenez les enfants à l'écart des commandes.
- Respectez les directives spécifiques de votre pays.



Prudence

- **Risque de blessure pouvant être provoquée par des décharges électriques.**
- **Les branchements au réseau 230 V doivent obligatoirement être effectués par un électricien agréé.**
- **Débranchez le câble de connexion avant de procéder au montage.**
- **Lors du branchement, respectez les prescriptions des entreprises d'approvisionnement en énergie locales ainsi que les directives pour locaux humides et mouillés conformément à la norme VDE 100.**
- **N'utilisez jamais d'appareils défectueux ou endommagés.**

Mise en service

Reliez les fils du moteur tubulaire à ceux du kit de réglage comme décrit ci-dessous. Vérifiez le sens de rotation avec l'affectation des touches du kit de réglage. Le cas échéant, celle-ci doit être modifiée conformément à la notice de montage et d'utilisation du moteur tubulaire SMI.

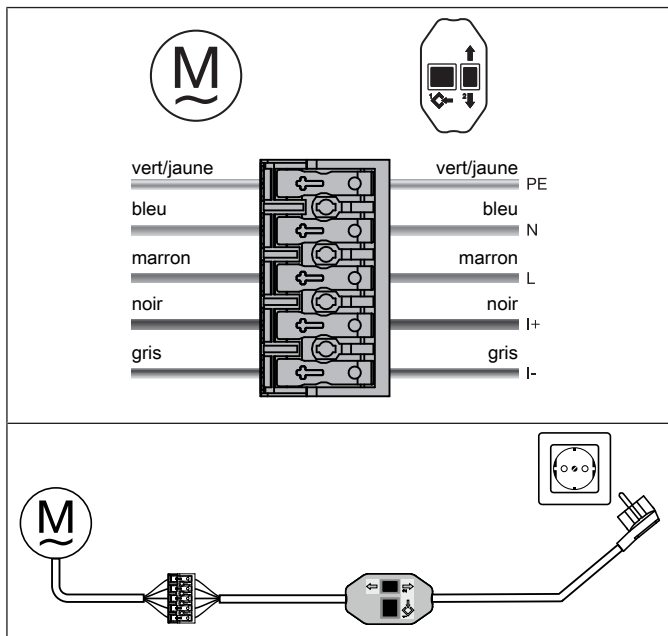

Fonction

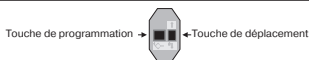

Actionnez la touche de déplacement pour déplacer le moteur tubulaire dans la direction correspondante.

La touche de programmation permet de procéder à différents réglages. Consultez la notice du moteur tubulaire pour les possibilités de réglage correspondantes.

Nettoyage

Nettoyez l'appareil uniquement avec un chiffon adapté. N'utilisez pas de produits de nettoyage qui risqueraient d'attaquer la surface.

Élimination



FR

Cet appareil,
ses piles
et cordons
se recyclent

À DÉPOSER
EN MAGASIN



OU

À DÉPOSER
EN DÉCHÈTERIE



Points de collecte sur www.quefairedemesdechets.fr
Privilégiez la réparation ou le don de votre appareil !

Le symbole de poubelle barrée sur le produit indique que l'appareil doit être impérativement éliminé séparément des déchets ménagers. À la fin de sa durée de vie, le produit doit être éliminé séparément et déposé dans un point de collecte des appareils électriques et électroniques.

L'emballage doit être éliminé de manière conforme.



Caractéristiques techniques

Alimentation secteur	230 V CA / 50 Hz
Courant de commutation	4 A
Indice de protection	IP20

Déclaration de conformité UE simplifiée

La société Becker-Antriebe GmbH atteste par la présente que la commande satisfait aux exigences des directives 2014/30/UE et 2014/35/UE.

Le texte intégral de la déclaration de conformité UE est disponible sur Internet à l'adresse suivante :

www.becker-antriebe.com/ce



Sous réserve de modifications techniques.



Inhoudsopgave

Doelmatig gebruik.....	21
Veiligheidsaanwijzingen.....	21
Inbedrijfstelling.....	22
Functie.....	23
Schoonmaken.....	23
Afvalverwijdering.....	23
Technische gegevens.....	24
Vereenvoudigde EU-verklaring van overeenstemming.....	24

Doelmatig gebruik

Deze instelset mag uitsluitend worden gebruikt voor de instelling en inbedrijfstelling van Becker SMI-buismotoren met elektronische eindschakelaar. Neem goed nota van de montage- en gebruiksaanwijzing van de desbetreffende buismotor. Na de inbedrijfstelling moet de instelset verwijderd en door een vast geïnstalleerd bedieningselement vervangen worden.

Veiligheidsaanwijzingen

Algemene aanwijzingen

- Gebruik het apparaat uitsluitend in droge ruimten.
- Gebruik uitsluitend ongewijzigde originele onderdelen van de besturingsfabrikant.
- Houd kinderen uit de buurt van besturingen.
- Neem de bepalingen in acht die specifiek voor uw land van toepassing zijn.



Voorzichtig

- **Gevaar voor verwondingen door elektrische schok.**
- **Aansluitingen op het 230 V net moeten door een erkende elektricien worden uitgevoerd.**
- **Schakel voorafgaand aan de montage de aansluitkabel spanningsvrij.**
- **Bij het aansluiten dienen de voorschriften van de plaatselijke energiebedrijven alsmede de bepalingen conform VDE 100 voor natte en vochtige ruimten in acht te worden genomen.**
- **Gebruik nooit defecte of beschadigde apparaten.**

Inbedrijfstelling

Verbind de aansluitdraden van de buismotor zoals hieronder beschreven met die van de instelset. Controleer de draairichting met de toetsbezetting van de instelset. Eventueel moet die volgens de montage- en gebruiksaanwijzing van de SMI-buismotor worden gewijzigd.

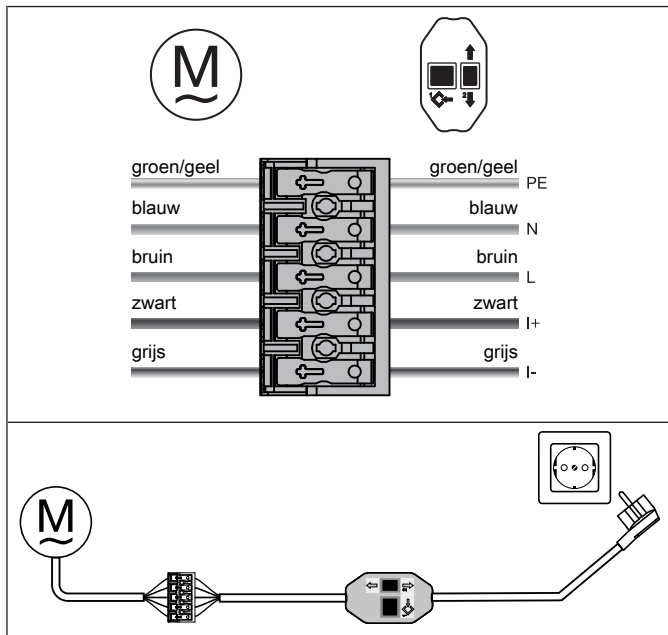

Functie

Programmeertoets →



← Bewegingstoets

Door de bewegingstoets te bedienen loopt de buismotor in de desbetreffende richting.

Met de programmeertoets kunt u diverse instellingen uitvoeren. De desbetreffende instelmogelijkheden kunt u vinden in de gebruiksaanwijzing van de buismotor.

Schoonmaken

Maak het apparaat alleen met een geschikte doek schoon. Gebruik geen schoonmaakmiddelen die het oppervlak kunnen aantasten.

Afvalverwijdering



Het pictogram met de doorgekruiste afvalcontainer op het product duidt op de verplichting om het apparaat gescheiden van het gewone huisvuil af te voeren. Dit product moet aan het einde van zijn gebruikscyclus gescheiden worden afgegeven bij een verzamelpunt voor gebruikte elektrische en elektronische apparatuur.

Het verpakkingsmateriaal moet dienovereenkomstig vakkundig worden afgevoerd.

Technische gegevens

Netaansluiting	230 V AC / 50 Hz
Schakelstroom	4 A
Beschermklasse	IP20

Vereenvoudigde EU-verklaring van overeenstemming

Hierbij verklaart Becker-Antriebe GmbH dat deze besturing voldoet aan de richtlijnen 2014/30/EU en 2014/35/EU.

De volledige tekst van de EU-verklaring van overeenstemming is beschikbaar op het volgende internetadres:
www.becker-antriebe.com/ce



Technische wijzigingen voorbehouden.



BECKER